

30-TON-HF2

MANUELLE PRESSE

PROMAC[®]

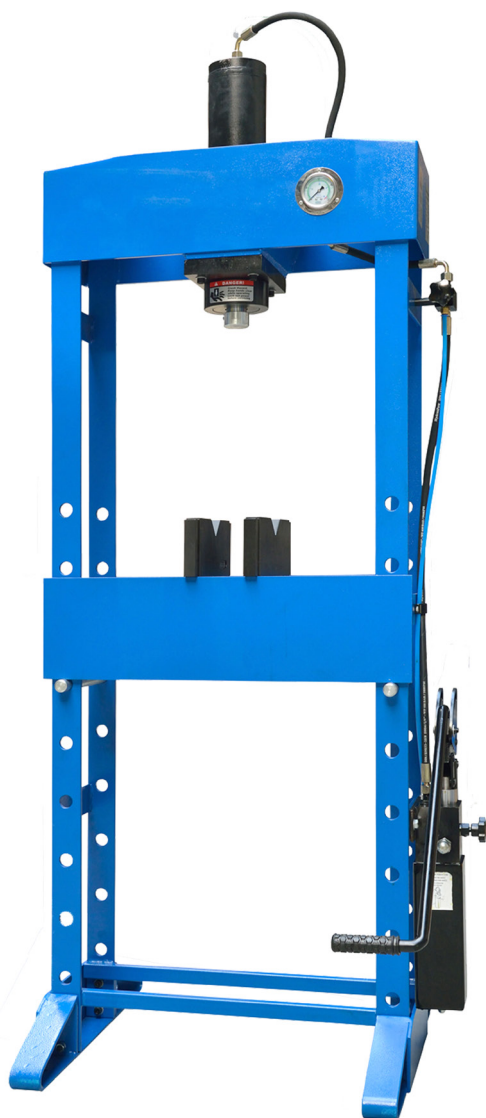

CE

EAN : 7612375632002

Garantie : 2 Jahre

Sortiment : I

BESCHREIBUNG

- Hand- und Fußbetrieb (die Handpumpe kann ohne Aufwand in eine Fußpumpe umgewandelt werden).
- Feststehender Zylinder.
- Die Höhe des Arbeitstisches ist leicht verstellbar.
- Integrierter Druckmesser.
- Verchromter Kolben.
- Automatischer Kolbenrücklauf.
- V-Block-Baugruppe.

TECHNISCHE DATEN

Druckkraft: 294,3 kN
Max. Druck: 374,6 bar
Max. Kapazität: 30 Tonnen
Zylinderhub: 160 mm
Ölbehälterkapazität: 1,65 dm³
Feststehender Zylinder: Nein
Arbeitsbreite: 565 mm
Innendurchmesser des Zylinders: 115 mm
Durchmesser der Kolbenstange: 40 mm
Durchmesser des Kolbenkopfs: 50 mm
Abmessungen der Maschine: 2010 x 836 x 643 mm
Nettogewicht: 165 kg

Weitere Informationen finden Sie im Handbuch.

ABMESSUNGEN

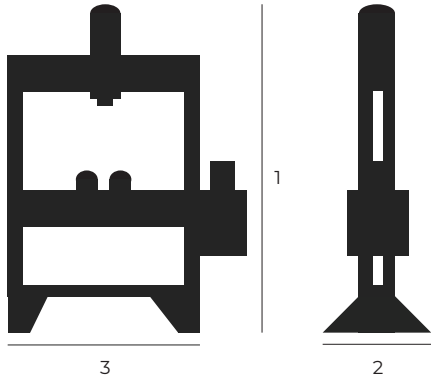

- 1 Gesamthöhe : 2010 mm
- 2 Tiefe : 643 mm
- 3 Breite : 836 mm