

# 336BG

PONCEUSE / RECTIFIEUSE  
/ GRUGEUSE

**PROMAC**<sup>®</sup>



CE

EAN : 7612375537253

Garantie : 2 ans

Gamme : I

## DESCRIPTION

- Une machine 3 en 1 : rectifieuse, grugeuse et ponceuse.
- 2 vitesses moteur.
- 2 sorties d'aspiration de  $\varnothing$  75 mm.
- Commutateur marche avant et marche arrière pour le changement de direction de la bande.
- 7 rouleaux de 20, 26, 32, 42, 48, 60 et 76 mm inclus.
- Livrée avec une bande en grain 80 et son socle.

## DONNÉES TECHNIQUES

Puissance moteur : 400 V / 3 kW  
Dimensions bande : 100 x 2000 mm  
Surface de ponçage : 380 x 100 mm  
Vitesse bande : 15 / 30 m/sec  
Hauteur avec socle : 1100 mm  
Dimensions machine : 980 x 380 x 900 mm  
Poids net : 85 kg

Pour plus d'informations, veuillez-vous référer au manuel.

### DIMENSIONS

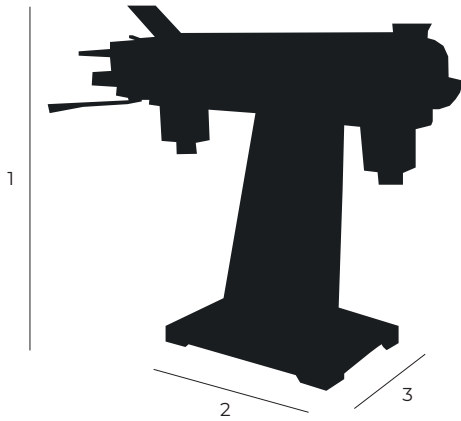

- 1 Hauteur totale : 980 mm
- 2 Profondeur : 900 mm
- 3 Largeur : 380 mm

### ACCESSOIRES OPTIONNELS

	RÉFÉRENCES	DESCRIPTION
	2213	5 bandes abrasives Gr24 100 x 2000 mm
	2214	5 bandes abrasives Gr40 100 x 2000 mm
	2215	5 bandes abrasives Gr60 100 x 2000 mm
	2216	5 bandes abrasives Gr80 100 x 2000 mm