

50-TON-HF2

MANUELLE PRESSE

PROMAC[®]

CE

EAN : 7612375632019

Garantie : 2 Jahre

Sortiment : I

BESCHREIBUNG

- Hand- und Fußbetrieb (die Handpumpe kann ohne Aufwand in eine Fußpumpe umgewandelt werden).
- Feststehender Zylinder.
- Die Höhe des Arbeitstisches ist leicht verstellbar.
- Integrierter Druckmesser.
- Verchromter Kolben.
- Automatischer Kolbenrücklauf.
- V-Block-Baugruppe.

TECHNISCHE DATEN

Druckkraft: 147,15 kN
Max. Druck: 382,2 bar
Max. Kapazität: 15 Tonnen
Zylinderhub: 160 mm
Ölbehälterkapazität: 1,65 dm³
Feststehender Zylinder: Ja
Arbeitsbreite: 560 mm
Innendurchmesser des Zylinders: 82 mm
Durchmesser der Kolbenstange: 40 mm
Durchmesser des Kolbenkopfs: 50 mm
Abmessungen der Maschine: 1880 x 828 x 600 mm
Nettogewicht: 117 kg

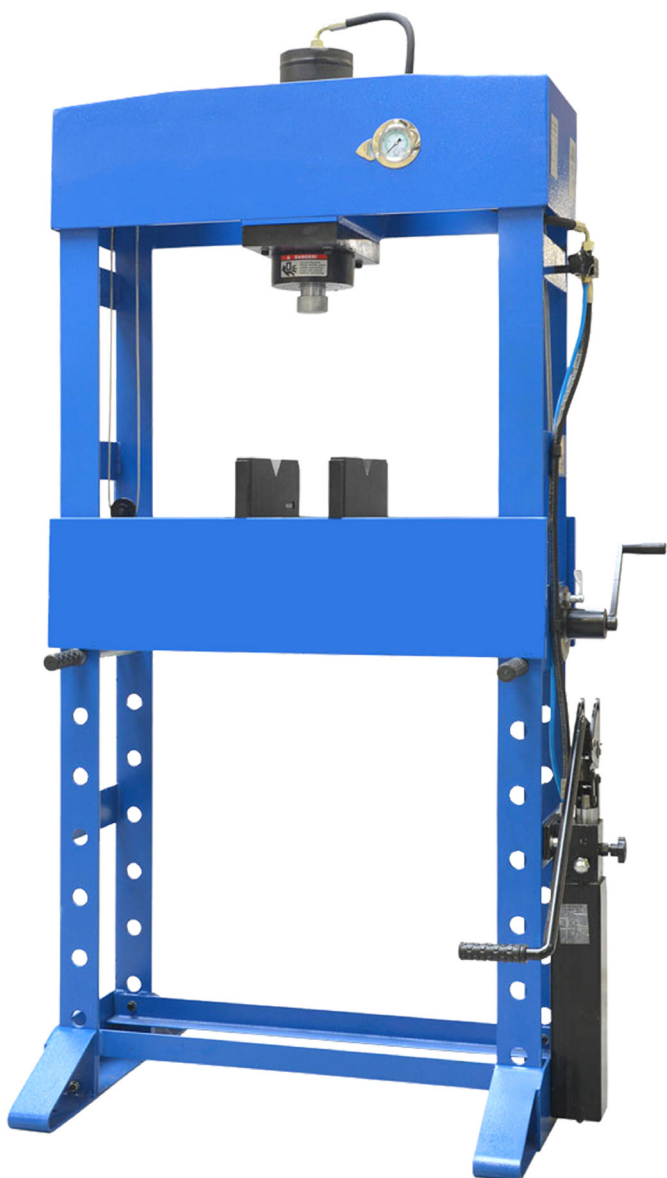

Weitere Informationen finden Sie im Handbuch.

ABMESSUNGEN

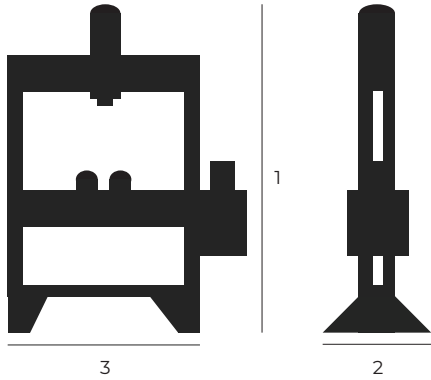

- 1 Gesamthöhe : 2025 mm
- 2 Tiefe : 764 mm
- 3 Breite : 1085 mm