

HVBS-712K-T

SCIE À RUBAN À DESCENTE ASSISTÉE

PROMAC[®]

CE

EAN : 7612375504040

Garantie : 2 ans

Gamme : P

DESCRIPTION

- 4 vitesses par courroie.
- Etau à serrage rapide.
- Descente assistée par vérin hydraulique
- Coupe à 45° droite par rotation de l'archet.
- Système de lubrification intégré.
- Le ruban et le socle sont inclus.

DONNÉES TECHNIQUES

Puissance moteur : 400 V / 0.56 kW

Ouverture étau : 290 mm

Dimensions du ruban : 2362 x 20 x 0.9 mm

Vitesse du ruban : 20 / 32 / 45 / 72 m/min

Hauteur de travail : 585 mm

Dimensions machine : 960 x 520 x 1250 mm

Poids net : 137 kg

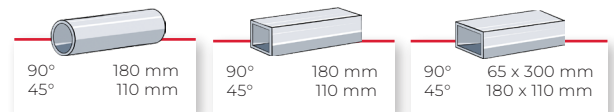

Pour plus d'informations, veuillez-vous référer au manuel.

DIMENSIONS

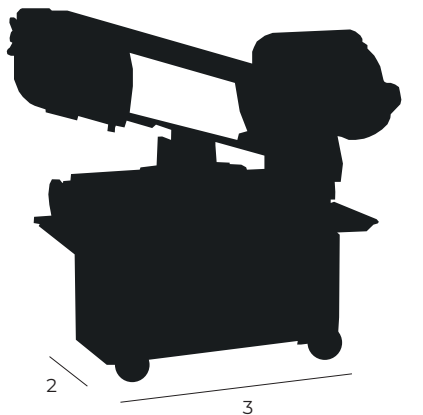

- 1 Hauteur totale : 960 mm
- 2 Largeur totale : 520 mm
- 3 Profondeur totale : 1250 mm

ACCESSOIRES OPTIONNELS



Réf. TFTE-1M
Table 1 mètre



Réf. TFTE-2M
Table 2 mètres



Réf. TFTE-RALLONGE
Rallonge

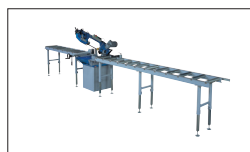

Réf : 2017C / 2020
Table d'aménagement



Réf. 2020D3
Butée à lecture digitale



Réf. TFTE-BUTEE
Butée associée aux
TFTE

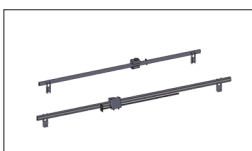

Réf. TFTE-REGLE-1M
Règle 1 mètre

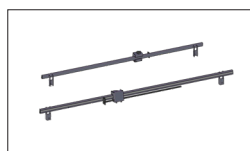

Réf : TFTE-REGLE-2M
Règle 2 mètres

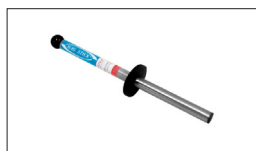

Réf. 2296
Baton magnétique

	RÉFÉRENCES	DESCRIPTION
	9460/5	Ruban 2360 x 19 x 0.9
	9462/5	Ruban 2360 x 19 x 0.9 (5/8)
	9463/5	Ruban 2360 x 19 x 0.9 (4/6)
	9464/5	Ruban 2360 x 19 x 0.9 (4)