

MOD-330AE-60





SCIE À RUBAN AUTOMATIQUE

EAN : 7612375700916

Garantie : 1 an

Gamme : R

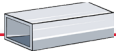

		
90° 260 mm 45° 200 mm 60° 120 mm	90° 240 mm 45° 190 mm 60° 115 mm	90° 330 x 120 mm 45° 200 x 130 mm 60° 120 x 100 mm

DESCRIPTION

- Moteur deux vitesses.
- Scie à ruban automatique avec mouvement rapide de l'archet vers le haut et vers le bas contrôlé par un palpeur.
- Réglage manuel de la longueur de coupe.
- Archet pivotant à 60° vers la droite.

DONNÉES TECHNIQUES

Puissance moteur : 400 V / 1.5 kW
Ouverture étau : 330 mm
Dimensions du ruban : 3010 x 27 x 0.9 mm
Vitesse du ruban : 35 - 70 m/min
Hauteur de travail : 835 mm
Dimensions machine : 1900 x 3220 x 2050 mm
Poids net : 830 kg

Pour plus d'informations, veuillez-vous référer au manuel.

DIMENSIONS

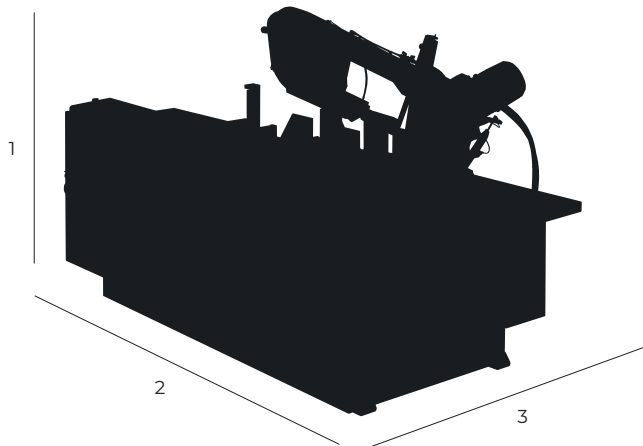

- 1 Hauteur totale : 1900 mm
- 2 Largeur totale : 3220 mm
- 3 Profondeur totale : 2050 mm

ACCESSOIRES OPTIONNELS

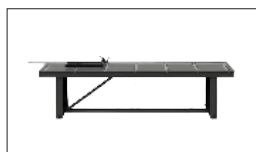

Différentes largeurs sont disponibles - Nous consulter.

Table de sortie avec butée manuelle sur règle graduée



Différentes largeurs sont disponibles - Nous consulter.

Table de sortie avec volant affichage visualisé



Différentes largeurs sont disponibles - Nous consulter.

Table de sortie avec butée de coupe motorisée CNC

	RÉFÉRENCES TABLES	DESCRIPTION
	RMT1/330	Table entrée et sortie 1 ML
	RMT2/330	Table entrée et sortie 2 ML
	RMT3/330	Table entrée et sortie 3 ML
	RMT4/330	Table entrée et sortie 4 ML
	RMT5/330	Table entrée et sortie 5 ML
	RMT6/330	Table entrée et sortie 6 ML

	RÉFÉRENCES TABLES	DESCRIPTION
	2379/5	Ruban 3010 x 27 x 0.9 (2/3)
	2380/5	Ruban 3010 x 27 x 0.9 (3/4)
	2381/5	Ruban 3010 x 27 x 0.9 (4/6)
	2382/5	Ruban 3010 x 27 x 0.9 (5/8)
	2383/5	Ruban 3010 x 27 x 0.9 (6/10)
	2384/5	Ruban 3010 x 27 x 0.9 (8/12)