

# SY-250A

FRAISE SCIE

**PROMAC**<sup>®</sup>



CE

EAN : 7612375536782

Garantie : 2 ans

Gamme : R

## DESCRIPTION

- Moteur 2 vitesses.
- Protection thermique contre les surcharges, interrupteur d'arrêt d'urgence.
- Etau intégré.
- Pour coupes d'onglet gauche / droite.
- Avec système de lubrification.

## DONNÉES TECHNIQUES

Puissance moteur : 400 V / 0.75 kW

Dimensions lame : 250 x 2 x 32 mm

Vitesse de lame : 45 / 90 m/min





Ouverture de l'étau : 100 mm

Réservoir du lubrifiant : 2 L

Niveau sonore : 70 dB

Dimensions machine : 1573 x 960 x 935 mm

Poids net : 130 kg

			
90°	30 mm	90°	75 mm
45°G	30 mm	45°G	65 mm
45°D	30 mm	45°D	65 mm
			
90°	65 mm	90°	90 x 50 mm
45°G	55 mm	45°G	60 x 50 mm
45°D	55 mm	45°D	60 x 50 mm

Pour plus d'informations, veuillez-vous référer au manuel.

## DIMENSIONS

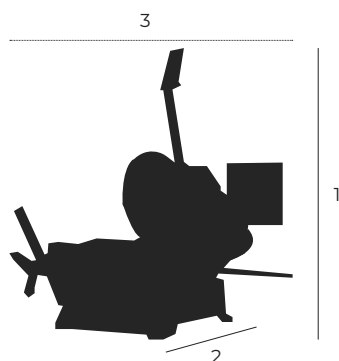

- 1 Hauteur totale : 1573 mm
- 2 Profondeur : 935 mm
- 3 Largeur : 960 mm

## ACCESSOIRES OPTIONNELS

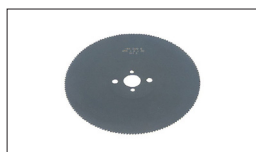

**Réf : 9126**  
Lame 128 dts  
250 x 2 x 32 mm

**Réf : 9127**  
Lame 160 dts  
250 x 2 x 32 mm

**Réf : 9128**  
Lame 200 dts  
250 x 2 x 32 mm



**Réf : 2181**  
Socle