

**719AS**

MORTISER  
STEMMMASCHINE  
MORTAISEUSE



[www.promac.fr](http://www.promac.fr)



## GB - ENGLISH

### OPERATING INSTRUCTIONS

Dear Customer,

Many thanks for the confidence you have shown in us with the purchase of your new TOOL FRANCE machine. This manual has been prepared for the owner and operators of a TOOL FRANCE 719AS mortiser to promote safety during installation, operation and maintenance procedures. Please read and understand the information contained in these operating instructions and the accompanying documents. To obtain maximum life and efficiency from your machine, and to use the machine safely, read this manual thoroughly and follow instructions carefully.

#### Table of Contents

#### 1. Declaration of conformity

#### 2. Warranty

#### 3. Safety

Authorized use

General safety notes

Remaining hazards

#### 4. Machine specifications

Technical data

Noise emission

Contents of delivery

#### 5. Transport and start up

Transport and installation

Assembly

Mains connection

Dust collection

Starting operation

#### 6. Machine operation

#### 7. Setup and adjustments

Installing chisel and bit

Sharpening chisel and bit

Table tilt control

#### 8. Maintenance and inspection

#### 9. Trouble shooting

#### 10. Environmental protection

#### 11. Available accessories

#### 1. Declaration of conformity

On our own responsibility we hereby declare that this product complies with the regulations\* listed on page 2. Designed in consideration with the standards\*\*.

#### 2. Warranty

TOOL FRANCE guarantees that the supplied product is free from material defects and manufacturing faults.

This warranty does not cover any defects which are caused, either directly or indirectly, by incorrect use, carelessness, accidental damage, repair, inadequate maintenance or cleaning and normal wear and tear.

Any warranty details (i.e. warranty period) can be found in the General Terms and Conditions (GTC) that are integral part of the contract. These GTC can be viewed at the website of your dealer or sent to you upon request.

TOOL FRANCE reserves the right to make changes to the product and accessories at any time.

#### 3. Safety

##### 3.1 Authorized use

This mortiser is designed for mortising wood and similar materials only. Machining of other materials is not permitted and may be carried out in specific cases only after consulting with the manufacturer.

The workpiece must allow to safely be loaded and clamped for machining.

The proper use also includes compliance with the operating and maintenance instructions given in this manual.

The machine must be operated only by persons familiar with its operation and maintenance and who are familiar with its hazards.

The required minimum age must be observed.

The machine must only be used in a technically perfect condition.

When working on the machine, all safety mechanisms and covers must be mounted.

In addition to the safety requirements contained in these operating instructions and your country's applicable regulations, you should observe the generally recognized technical rules concerning the operation of woodworking machines.

Any other use exceeds authorization.

In the event of unauthorized use of the machine, the manufacturer renounces all liability and the responsibility is transferred exclusively to the operator.

### 3.2 General safety notes

Woodworking machines can be dangerous if not used properly. Therefore the appropriate general technical rules as well as the following notes must be observed.



Read and understand the entire instruction manual before attempting assembly or operation.



Keep this operating instruction close by the machine, protected from dirt and humidity, and pass it over to the new owner if you part with the tool.

No changes to the machine may be made.

Daily inspect the function and existence of the safety appliances before you start the machine.

Do not attempt operation in this case, protect the machine by unplugging the power cord.

Before operating the machine, remove tie, rings, watches, other jewellery, and roll up sleeves above the elbows. Remove all loose clothing and confine long hair.

**Wear safety shoes;** never wear leisure shoes or sandals.

Always wear the approved working outfit:

- safety goggles
- ear protection
- dust protection



Do not wear gloves while operating this machine.



Install the machine so that there is sufficient space for safe operation and workpiece handling.

Keep work area well lit.

The machine is designed to operate in closed rooms and must be bolted stable on firm and levelled table surface or on the supplied cabinet stand.

Make sure that the power cord does not impede work and cause people to trip.

Keep the floor around the machine clean and free of scrap material, oil and grease.

Stay alert!

Give your work undivided attention.

Use common sense. Do not operate the machine when you are tired.

Keep an ergonomic body position.

Maintain a balanced stance at all times.

Do not operate the machine under the influence of drugs, alcohol or any medication. Be aware that medication can change your behavior.



Never reach into the machine while it is operating or running down.



Keep children and visitors a safe distance from the work area.

Never leave a running machine unattended. Before you leave the workplace switch off the machine.

Do not operate the electric tool near inflammable liquids or gases.

Observe the fire fighting and fire alert options, for example the fire extinguisher operation and place.

Do not use the machine in a damp environment and do not expose it to rain.

Wood dust is explosive and can also represent a risk to health.

Dust from some tropical woods in particular, and from hardwoods like beach and oak, is classified as a carcinogenic substance.

Always use a suitable dust collection device. Before machining, remove any nails and other foreign bodies from the workpiece.

Work only with well sharpened tools.

Machine only stock which rests securely on the table.

Always close the chuck cover before you start the machine.

Specifications regarding the maximum or minimum size of the workpiece must be observed.

Do not remove chips and workpiece parts until the machine is at a standstill.

Do not stand on the machine.

Connection and repair work on the electrical installation may be carried out by a qualified electrician only.



Have a damaged or worn power cord replaced immediately.

Make all machine adjustments or maintenance with the machine unplugged from the power source.



### 3.3 Remaining hazards

When using the machine according to regulations some remaining hazards may still exist.

The rotating drill bit can cause injury.

Thrown workpieces and workpiece parts can lead to injury.

Dust and noise can be health hazards. Be sure to wear personal protection gear such as safety goggles and dust mask. Use a suitable dust collection system.

The use of incorrect mains supply or a damaged power cord can lead to injuries caused by electricity.

## 4. Machine specifications

### 4.1 Technical data

Motor speed	1450 rpm
Drill chuck capacity	13 mm
Chisel capacity	25 x 25 mm
Chisel bushings	5/8", 3/4", 13/16", 1-3/16"
Head stroke	200 mm
Vertical distance table to chisel bushing max	295 mm
Distance chisel center to fence max	100 mm
Fence size	90 x 520 mm
Table size	180 x 520 mm
Table movement long-ways	400 mm
Table movement cross-ways	100 mm
Table tilt (model 719AS only)	0 ~ 35°
Net weight 719A	105 kg
Net weight 719AS	116 kg
Mains	1~230V, PE, 50Hz
Motor output power	0,75 kW (1 HP) SI
Reference current	5.5 A
Extension cord (H07RN-F):	3x1.5mm <sup>2</sup>
Installation fuse protection	10A
Protection class	I

### 4.2 Noise emission

Acoustic pressure level (EN ISO 11202):

Idling	LpA 67,8 dB (A)
In operation	LpA 77,5 dB (A)

The specified values are emission levels and are not necessarily to be seen as safe operating levels.

As workplace conditions vary, this information is intended to allow the user to make a better estimation of the hazards and risks involved only.

### 4.3 Content of delivery

Cabinet stand  
 13mm drill chuck  
 Chuck key  
 Spindle extension  
 5/8" (15,87mm) chisel bushing  
 3/4" (19,05mm) chisel bushing  
 13/16" (20,64mm) chisel bushing  
 1-3/16" (30,16mm) chisel bushing  
 2 hand wheel handles  
 MDF table  
 Operating handle  
 work stop  
 Operating tools  
 Assembly kit  
 Operating manual  
 Spare parts list.

## 5. Transport and start up

### 5.1 Transport and installation

The machine is designed to operate in closed rooms and must be bolted on a firm and levelled table surface or on the original cabinet stand.

### 5.2 Assembly

If you notice transport damage while unpacking, notify your supplier immediately.

Do not operate the machine!

Dispose of the packing in an environmentally friendly manner.

Clean all rust protected surfaces with a mild solvent. Screw the handle (A, Fig1) into the pinion shaft and tighten.

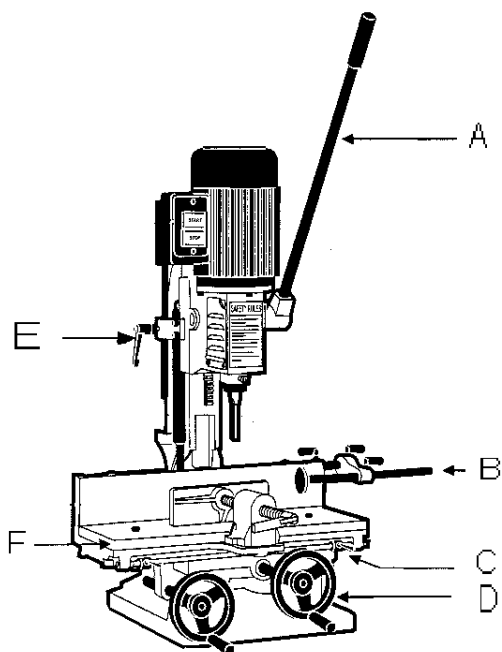

Fig 1

Use the handle to raise the machine head to the up position. The handle is spring loaded and can be repositioned by pulling the handle away from the head, and turned to the desired angle.

Attach the MDF table (F, Fig1) to the base using two screws.

Attach the work stop (B, Fig1). The work stop can be mounted on either end of the table.

Attach the handles to the hand wheels (D, Fig1).

Adjust the depth stop (E, Fig1) and the table stops (C, Fig1) according to the work to be performed.

### 5.3 Mains connection

Mains connection and any extension cords used must comply with applicable regulations.

The mains voltage must comply with the information on the machine licence plate.

The mains connection must have a 10 A surge-proof fuse. Only use power cords marked H07RN-F.

Connections and repairs to the electrical equipment may only be carried out by qualified electricians.

### 5.4 Dust collection

Use a suitable dust collection and filtration system to avoid a high dust concentration in the air.

Dust the machine down after each use and as necessary.

### 5.5 Starting operation

You can start the machine with the green on button. The red button on the main switch stops the machine.

### 6. Machine operation

Set the depth stop rod (A, Fig2) to the required depth of cut.

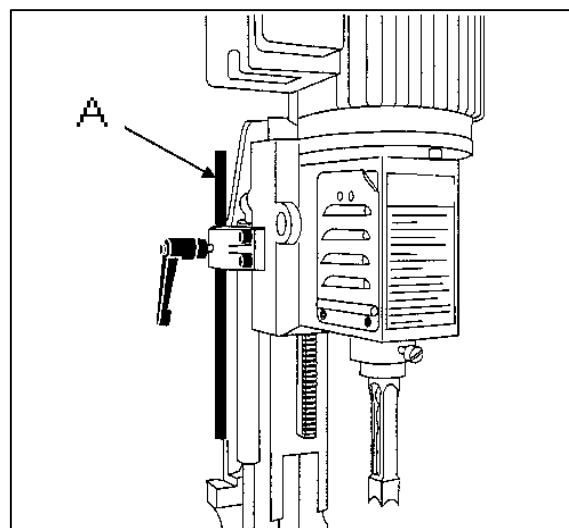

Fig 2

Adjust the work stop (B, Fig1) to suit the workpiece length.

Place the workpiece on the table and clamp the vice (A, Fig 3).

The vice has a quick-release function; one full turn to the left will disengage the spindle.

Use the left hand wheel to move the table forward and backward to suit the position of the mortise on the workpiece.

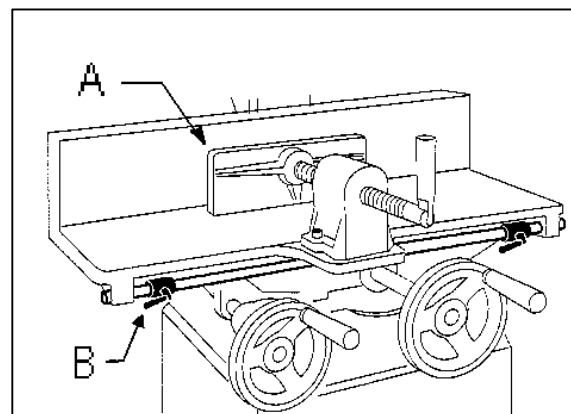

Fig 3

Adjust the table stops (B, Fig3), according to the length of cut required, then tighten the thumb screws.

Turn on the machine and feed chisel and bit steadily into the workpiece by pulling down the operating handle.

**NOTE:**

The rate of down feed must be fast enough to prevent burning at the tip of the drill bit, but not so fast as to cause the machine to stall.

The different rates of feed for different woods must be learned by experience.

After the first cut, the workpiece is moved. The direction of movement must allow the chips to clear freely (Fig 4).

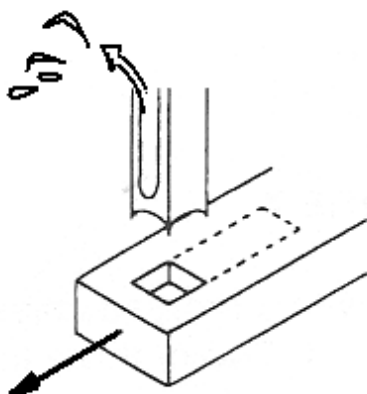

Fig 4

When cutting deep mortises, make the cut in several stages of approximately 25mm each, to allow chips to clear.

To prevent breakout at the back of the workpiece when cutting through mortises, use a piece of scrap material under the workpiece as support.

**Warning:**

Always keep your hands well clear of the rotating bit.

Always close the chuck cover before you start the machine. Support long workpieces with helping roller stands.

## 7. Setup and adjustments

**General note:**

**Setup and adjustment work may only be carried out after the machine is protected against accidental starting by pulling the mains plug.**

### 7.1 Installing chisel and bit

Disconnect the machine from the power source (unplug). Open the chuck access doors on both sides of the head.

Insert the chisel bushing (3, Fig 5) with the hole facing forward into the head.

Insert chisel and bit together. Tighten the screw (2, Fig5) just enough to hold the chisel (4, Fig5) in place.

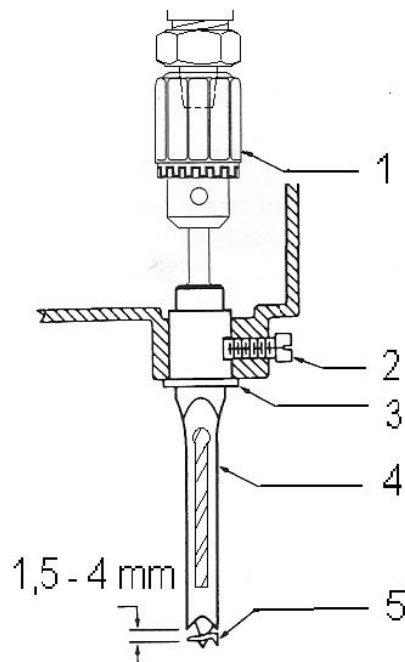

Fig 5

**NOTE:**

The slot in the chisel should face to the right or left side only. The opening will allow chips to escape during operation.

Push the chisel up as far as possible into the head.

Then lower the chisel 1,5 to 4mm, depending on the type of wood being worked. Tighten the screw to hold the chisel in place.

Push the bit up through the chisel opening as far as it will go. Lock the drill bit in place with the chuck key.

Loosen the screw and push the chisel up against the bushing and tighten the screw. This should provide the proper distance between the points of the chisel and the bit.

**NOTE:**

The chisel should be adjusted parallel. Use the workpiece as a gauge (Fig 6).

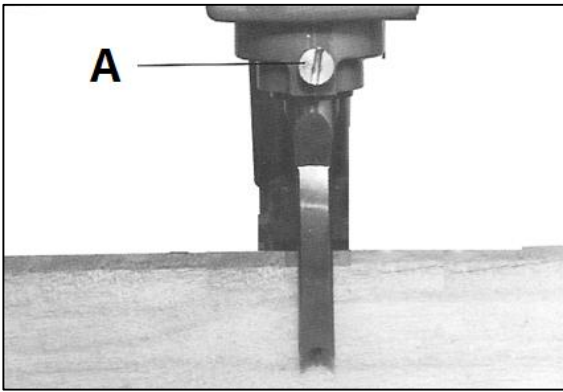

Fig 6

Close the chuck access doors before starting the machine.

#### Using bits with shorter shanks:

It will be necessary to attach the spindle extension.

Place the supplied 32mm open spanner on the chuck release nut and use the chuck key to hold the chuck.

Force off the chuck with the chuck release nut. Attach the spindle extension to the chuck and reinstall.

#### 7.2 Sharpening chisel and bit:

The chisel and bit should be kept sharp for best performance.

Sharpen the bit by using a small file, following the original shape of the bit.

File the inside edge of the spur (A, Fig7), the sides of the center point (B, Fig7) and the cutting edge inwards toward the flute of the bit (C, Fig7).

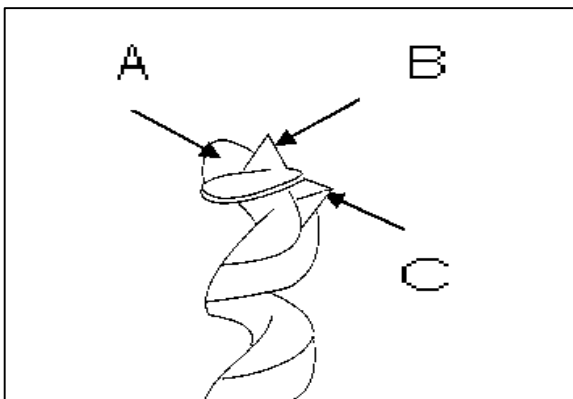

Fig 7

Do not file the outside edges of the spur as this will affect the diameter of the bit.

Sharpen the chisel on the cutting edge inside only.

#### 7.3 Table tilt control

The table can be tilted up to 35° for angle mortising (719AS only).

##### Warning:

The tilt table is heavy. When raised, take extra precaution not to let it drop on hands or fingers.

Injury can result.

Move the table to the right for weight balance.

Loosen bolt (C, Fig.8) with the 23 mm wrench provided.

Pivot the table to adjust the angle up to 35° using the scale (D, Fig.8) on the tilt bracket as a guide.

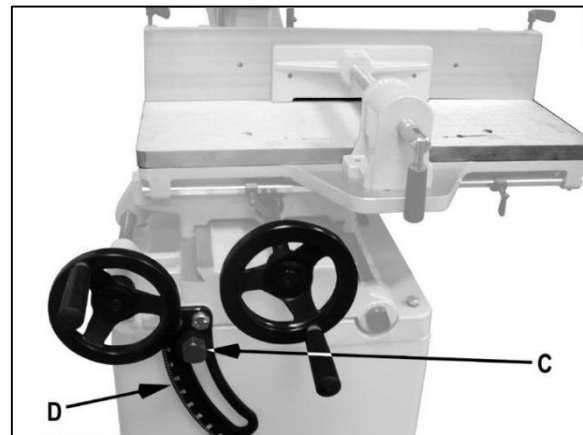

Fig 8

Tight the bolt (C, Fig.8).

#### 8. Maintenance and inspection

##### General notes:

**Maintenance, cleaning and repair work may only be carried out after the machine is protected against accidental starting by pulling the mains plug.**

The mortise requires only minor maintenance, such as lubrication, routine adjustments and sharpening of chisel and bit.

Clean the machine regularly.

Defective safety devices must be replaced immediately.

Repair and maintenance work on the electrical system may only be carried out by a qualified electrician.

## 9. Trouble shooting

### Motor doesn't start

\*No electricity-  
check mains and fuse.

\*Defective switch, motor or  
cord-consult an electrician.

### Chisel clogged with chips

\*Clearance chisel to bit not enough-  
set bit 1,5 to 4mm below chisel.

\*chips cannot clear the chisel-  
observe chisel slot and working  
order.

### Burned Wood

\*Feed too slow-  
increase feedrate.

\*Worn chisel or bit-  
sharpen chisel and bit.

## 10. Environmental protection

Protect the environment.

Your appliance contains valuable materials which can  
be recovered or recycled. Please leave it at a  
specialized institution.



This symbol indicates separate collection for electrical  
and electronic equipment required under the WEEE  
Directive (Directive 2012/19/EC) and is effective only  
within the European Union.

## 11. Available accessories

### Stock number 719A-MDA

Fence and hold-down set for outboard work

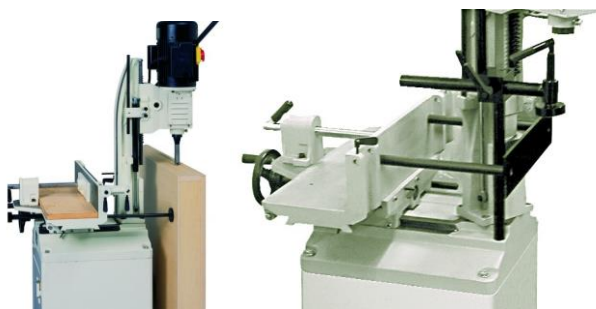

Refer to the TOOL FRANCE Pricelist for various tools  
and work holding.



## DE - DEUTSCH

### GEBRAUCHSANLEITUNG

Sehr geehrter Kunde,

vielen Dank für das Vertrauen, welches Sie uns beim Kauf Ihrer neuen TOOL FRANCE Maschine entgegengebracht haben. Diese Anleitung ist für den Inhaber und die Bediener zum Zweck einer sicheren Inbetriebnahme, Bedienung und Wartung der Stemm-Maschine 719AS erstellt worden. Beachten Sie bitte die Informationen dieser Gebrauchsanleitung und der beiliegenden Dokumente. Lesen Sie diese Anleitung vollständig, insbesondere die Sicherheitshinweise, bevor Sie die Maschine zusammenbauen, in Betrieb nehmen oder warten. Um eine maximale Lebensdauer und Leistungsfähigkeit Ihrer Maschine zu erreichen befolgen Sie bitte sorgfältig die Anweisungen.

#### Inhaltsverzeichnis

##### 1. Konformitätserklärung

##### 2. Garantie

##### 3. Sicherheit

Bestimmungsgemäße Verwendung  
Allgemeine Sicherheitshinweise  
Restrisiken

##### 4. Maschinenspezifikation

Technische Daten  
Schallemission  
Lieferumfang

##### 5. Transport und Inbetriebnahme

Transport und Aufstellung  
Montage  
Elektrischer Anschluss  
Absaug-Anschluss  
Inbetriebnahme

##### 6. Betrieb der Maschine

##### 7. Rüst- und Einstellarbeiten

Stemmmeißel Montage  
Meißel Nachschärfung  
Tisch Schwenkung

##### 8. Wartung und Inspektion

##### 9. Störungsabhilfe

##### 10. Umweltschutz

##### 11. Lieferbares Zubehör

#### 1. Konformitätserklärung

Wir erklären in alleiniger Verantwortlichkeit, dass dieses Produkt mit den auf Seite 2 angegebenen Richtlinien\* übereinstimmt.

Bei der Konstruktion wurden folgende Normen\*\* berücksichtigt.

#### 2. Garantie

TOOL FRANCE garantiert, dass das gelieferte Produkt frei von Material- und Fertigungsfehlern ist.

Diese Garantie trifft nicht auf jene Defekte zu, welche auf direkten oder indirekten, nicht fachgerechten Gebrauch, Unachtsamkeit, Unfallschaden, Reparatur, mangelhafte Wartung bzw. Reinigung sowie normalen Verschleiß zurückzuführen sind.

Die ausführlichen Garantieleistungen (z.B. Gewährleistungsfrist) sind den Allgemeinen Geschäftsbedingungen (AGB) zu entnehmen.

Die AGB sind auf der Internetseite ihres Händlers einzusehen oder werden auf Anfrage per Post zugestellt.

TOOL FRANCE behält sich das Recht vor, jederzeit Änderungen am Produkt und Zubehör vorzunehmen

#### 3. Sicherheit

##### 3.1 Bestimmungsgemäße Verwendung

Diese Stemm-Maschine ist ausschließlich zum Stemmen von Holz und Holzersatzstoffen geeignet.

Die Bearbeitung anderer Werkstoffe ist nicht zulässig bzw. darf in Sonderfällen nur nach Rücksprache mit dem Maschinenhersteller erfolgen.

Es dürfen nur Werkstücke bearbeitet werden welche sicher aufgelegt und gespannt werden können.

Die bestimmungsgemäße Verwendung beinhaltet auch die Einhaltung der vom Hersteller angegebenen Betriebs- und Wartungsanweisungen.

Die Maschine darf ausschließlich von Personen bedient werden, die mit Betrieb und Wartung vertraut und über die Gefahren unterrichtet sind.

Das gesetzliche Mindestalter ist einzuhalten.

Neben den in der Gebrauchsanleitung enthaltenen Sicherheitshinweisen und den besonderen Vorschriften Ihres Landes sind die für den Betrieb von Holzbearbeitungsmaschinen allgemein anerkannten fachtechnischen Regeln zu beachten.

Jeder darüber hinaus gehende Gebrauch gilt als nicht bestimmungsgemäß und für daraus resultierende Schäden haftet der Hersteller nicht.

Das Risiko trägt allein der Benutzer.

### 3.2 Allgemeine Sicherheitshinweise

Holzbearbeitungsmaschinen können bei unsachgemäßem Gebrauch gefährlich sein.

Deshalb ist zum sicheren Betreiben die Beachtung der zutreffenden Unfallverhütungs- Vorschriften und der nachfolgenden Hinweise erforderlich.



Lesen und verstehen Sie die komplette Gebrauchsanleitung bevor Sie mit Montage oder Betrieb der Maschine beginnen.



Bewahren Sie die Bedienungsanleitung, geschützt vor Schmutz und Feuchtigkeit, bei der Maschine auf, und geben Sie sie an einen neuen Eigentümer weiter.

An der Maschine dürfen keine Veränderungen, An- und Umbauten vorgenommen werden.

Überprüfen Sie täglich vor dem Einschalten der Maschine die einwandfreie Funktion und das Vorhandensein der erforderlichen Schutzeinrichtungen.

Festgestellte Mängel an der Maschine oder den Sicherheitseinrichtungen sind zu melden und von den beauftragten Personen zu beheben.

Nehmen Sie die Maschine in solchen Fällen nicht in Betrieb, sichern Sie die Maschine gegen Einschalten durch Ziehen des Netzsteckers.

Zum Schutz von langem Kopfhair Mütze oder Haarnetz aufsetzen.

Enganliegende Kleidung tragen, Schmuck, Ringe und Armbanduhren ablegen.

**Tragen Sie Schutzschuhe**, keinesfalls Freizeitschuhe oder Sandalen.

Verwenden Sie die durch Vorschriften geforderte persönliche Schutzausrüstung.

- Augenschutz
- Ohrenschutz
- Staubschutz



Beim Arbeiten an der Maschine keine Handschuhe tragen.



Die Maschine so aufstellen, dass genügend Platz zum Bedienen und zum Führen der Werkstücke gegeben ist.

Sorgen Sie für gute Beleuchtung.

Achten Sie darauf, dass die Maschine standsicher auf fester und ebener Tischfläche oder auf dem Originalunterschrank festgeschraubt ist.

Beachten Sie dass die elektrische Zuleitung nicht den Arbeitsablauf behindert und nicht zur Stolperstelle wird.

Den Arbeitsplatz frei von behindernden Werkstücken, etc. halten.

Niemals in die laufende Maschine greifen.

Seien Sie aufmerksam und konzentriert. Gehen Sie mit Vernunft an die Arbeit.

Achten Sie auf ergonomische Körperhaltung.

Sorgen Sie für sicheren Stand und halten Sie jederzeit das Gleichgewicht.

Arbeiten Sie niemals unter dem Einfluss von Rauschmitteln wie Alkohol und Drogen an der Maschine. Beachten Sie, dass auch Medikamente Einfluss auf Ihr Verhalten nehmen können.



Niemals in die laufende Maschine greifen.



Halten Sie Unbeteiligte, insbesondere Kinder vom Gefahrenbereich fern.

Die laufende Maschine nie unbeaufsichtigt lassen. Vor dem Verlassen des Arbeitsplatzes die Maschine ausschalten.

Benützen Sie die Maschine nicht in der Nähe von brennbaren Flüssigkeiten oder Gasen.

Beachten Sie die Brandmelde- und Brandbekämpfungsmöglichkeiten z.B. Standort und Bedienung von Feuerlöschern.

Benützen Sie die Maschine nicht in feuchter Umgebung und setzen Sie sie nicht dem Regen aus.

Achten Sie stets darauf, dass keine zu große Staubkonzentration entsteht – verwenden Sie stets eine geeignete Absauganlage  
 Holzstaub ist explosiv und kann gesundheitsschädigend sein.  
 Insbesondere tropische Hölzer und harte Hölzer wie Buche und Eiche sind als krebserregend eingestuft.  
 Vor der Bearbeitung Nägel und andere Fremdkörper aus dem Werkstück entfernen.  
 Nur mit gut geschärften Werkzeugen arbeiten.  
 Bearbeiten Sie nur ein Werkstück, das sicher auf dem Tisch aufliegt.  
 Arbeiten Sie nie bei geöffneten Bohrfutterdeckeln.  
 Angaben über die min. und max. Werkstückabmessungen müssen eingehalten werden.  
 Späne und Werkstückteile nur bei stehender Maschine entfernen.  
 Nicht auf der Maschine stehen.  
 Arbeiten an der elektrischen Ausrüstung der Maschine dürfen nur durch eine Elektrofachkraft vorgenommen werden.



Tauschen Sie ein beschädigtes Netzkabel sofort aus.  
 Umrüst-, Einstell- und Reinigungsarbeiten nur im Maschinenstillstand und bei gezogenem Netzstecker vornehmen.



### 3.3 Restrisiken

Auch bei vorschriftsmäßiger Benutzung der Maschine bestehen die nachfolgend aufgeführten Restrisiken.  
 Verletzungsgefahr durch den rotierenden Bohrer.  
 Gefährdung durch wegfliegende Werkstücke und Werkstückteile.  
 Gefährdung durch Lärm und Staub.  
 Unbedingt persönliche Schutzausrüstungen wie Augen-, Gehör- und Staubschutz tragen.  
 Eine geeignete Absauganlage einsetzen!  
 Gefährdung durch Strom, bei nicht ordnungsgemäßer Verkabelung.

## 4. Maschinenspezifikation

### 4.1 Technische Daten

Motor Drehzahl	1450 U/min
Bohrfutter Kapazität	13 mm
Stemmmeißel max	25 x 25 mm
Schaftaufnahmen	5/8", 3/4", 13/16", 1-3/16"
Bohrhub	200 mm
Abstand Tisch bis Adapterhülse max.	295 mm
Spindel Ausladung vom Anschlag max.	100 mm
Anschlaggröße	90 x 520 mm
Tischgröße	180 x 520 mm
Tisch Längshub	400 mm
Tisch Querhub	100 mm
Tisch Schwenkbereich (nur 719AS)	0°- 35°
Maschinengewicht	125 kg
Netzanschluss	1~230V, PE, 50Hz
Abgabeleistung	0,75 kW ( 1 PS) S1
Betriebsstrom	6A
Anschlussleitung (H07RN-F):	3x1,5mm <sup>2</sup>
Bauseitige Absicherung	10A
Isolations Schutzklasse	I

### 4.2 Schallemission

Schalldruckpegel (nach EN ISO 11202):

Leerlauf	LpA 67,8 dB(A)
Bearbeitung	LpA 77,5 dB(A)

Die angegebenen Werte sind Emissionspegel und sind nicht notwendigerweise Pegel für sicheres Arbeiten.

Sie sollen dem Anwender eine Abschätzung der Gefährdung und des Risikos ermöglichen.

### 4.3 Lieferumfang

Unterschrank  
 13mm Bohrfutter  
 Bohrfutterschlüssel  
 Spindelverlängerung  
 5/8" (15,87mm) Adapterhülse  
 3/4" (19,05mm) Adapterhülse  
 13/16" (20,64mm) Adapterhülse  
 1-3/16" (30,16mm) Adapterhülse  
 2 Handradgriffe  
 MDF Tisch  
 Handhebel  
 Werkstück Längsanschlag  
 Bedienwerkzeug  
 Montagezubehör  
 Gebrauchsanleitung  
 Ersatzteilliste

## 5. Transport und Inbetriebnahme

### 5.1. Transport und Aufstellung

Die Aufstellung der Maschine sollte in geschlossenen Räumen erfolgen, tischlerübliche Bedingungen in der Werkstatt sind dabei ausreichend.

Die Aufstellfläche muss ausreichend eben und belastungsfähig sein.

Die Maschine kann sowohl auf einem belastbaren Tisch als auch auf dem Originalunterschrank festgeschraubt werden.

### 5.2 Montage

Wenn Sie beim Auspacken einen Transportschaden feststellen, benachrichtigen Sie umgehend Ihren Händler, nehmen Sie das Gerät nicht in Betrieb.

Entsorgen Sie die Verpackung bitte umweltgerecht.

Entfernen Sie das Rostschutzfett mit einem milden Lösungsmittel.

Schrauben Sie den Handhebel (A, Fig 1) mit einem Gabelschlüssel im Kupplungsstück fest.

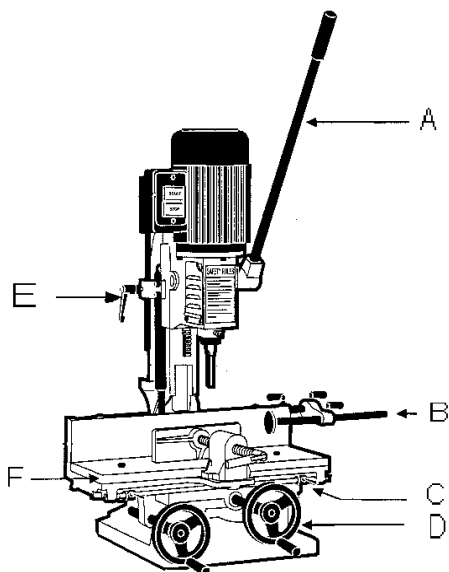

Fig 1

Bringen Sie den Kopf in die oberste Stellung.

Der Handhebel kann umgesetzt werden. Ziehen Sie dazu das Kupplungsstück vom Kopf weg und lassen Sie es in der gewünschten Winkelstellung wieder einrasten.

Montieren Sie die MDF Tischplatte (F) mit den beiden gelieferten Schrauben.

Befestigen Sie den Werkstück Längsanschlag (B).

Der Längsanschlag kann an beiden Enden des Tisches montiert werden.

Montieren Sie die Griffe auf die Handräder (D).

Stellen Sie den Tiefenanschlag (E) und die beiden Tischanschläge (C) entsprechend der auszuführenden Bearbeitung ein.

### 5.3 Elektrischer Anschluss

Der kundenseitige Netzanschluss sowie die verwendeten Verlängerungsleitungen müssen den Vorschriften entsprechen. Die Netzspannung und Frequenz müssen mit den Leistungsschilddaten an der Maschine übereinstimmen.

Die bauliche Absicherung muss dabei 10A betragen.

Verwenden Sie nur Anschlussleitungen mit Kennzeichnung H05VV-F. Anschlüsse und Reparaturen der elektrischen Ausrüstung dürfen nur von einem Elektrofachkraft durchgeführt werden.

### 5.4 Absaug-Anschluss

Vermeiden Sie eine hohe Luftstaubkonzentration. Setzen Sie ein geeignetes Absaug- bzw. Filtersystem ein.

Die Maschine nach jedem Gebrauch und je nach Bedarf absaugen.

### 5.5 Inbetriebnahme

Mit dem grünen Ein-Taster am Hauptschalter kann die Maschine gestartet werden: Mit dem roten Aus-Taster kann die Maschine stillgesetzt werden.

## 6. Betrieb der Maschine

Stellen Sie den Tiefenanschlag (A, Fig 2) auf die gewünschte Bohrtiefe.

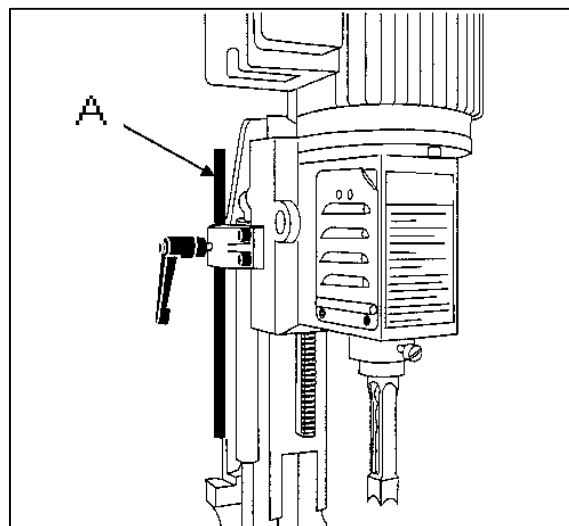

Fig 2

Positionieren Sie den Längsanschlag (B, Fig 1) entsprechend der Werkstücklänge.

Spannen Sie das Werkstück im Schraubstock (A, Fig 3) fest.

Der Schraubstock ist mit einer Schnellverstellung ausgestattet; nach einer vollen Spindel-Linksrotation wird die Spindelmutter frei.

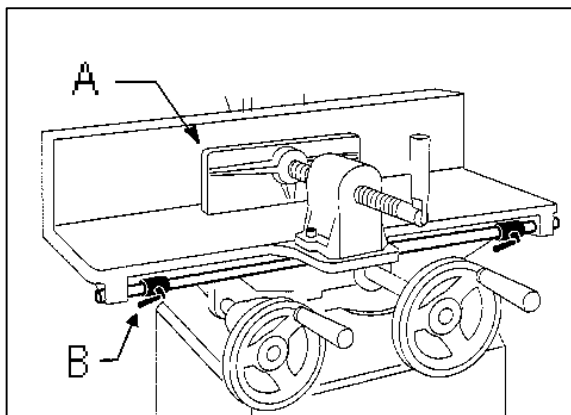

Fig 3

Zur Querpositionierung des Stemmloches bewegen Sie den Tisch mit dem linken Handrad vor und zurück.

Die Stemmloch-Länge bestimmen Sie mit den beiden Tischanschlägen (B, Fig 3).

Starten Sie die Maschine.

Ziehen sie am Handhebel und stemmen Sie zügig in das Werkstück.

#### HINWEIS:

Der Bohrvorschub muss schnell genug erfolgen um ein Verbrennen der Oberfläche zu vermeiden, jedoch darf auch der Motor nicht gestoppt werden.

Die richtige Vorschubgeschwindigkeit je nach Holzart bedarf der Erfahrung.

Nach dem ersten Stemmvorgang wird das Werkstück seitlich versetzt.

Wählen Sie die Arbeitsrichtung so dass die Späneabfuhr nicht behindert wird (Fig 4).

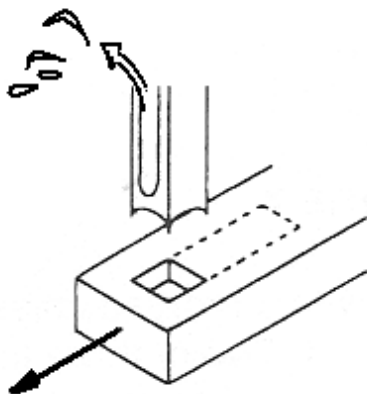

Fig 4

Tiefe Bohrlöcher werden stufenweise jeweils ca. 25 mm tiefer ausgeführt. Dadurch bleibt die Späneabfuhr gewährleistet.

Für Durchgangslöcher unterlegen Sie das Werkstück mit einem Stück Abfallholz um ein Ausbrechen der Unterkanten zu vermeiden.

#### Achtung:

Halten Sie immer ausreichend Abstand zum rotierenden Bohrer.

Arbeiten Sie nie bei geöffneten Bohrfutterdeckeln.

Lange Werkstücke durch Rollenböcke abstützen.

## 7. Rüst- und Einstellarbeiten

### Allgemeine Hinweise

Vor Rüst- und Einstellarbeiten muss die Maschine gegen Inbetriebnahme gesichert werden.

### Netzstecker ziehen!

#### 7.1 Stemmeißel Montage

Die Stromzufuhr durch Ziehen des Netzsteckers trennen.

Die Bohrfutterdeckel beidseits des Kopfes öffnen.

Montieren Sie die Adapterhülse (3, Fig 5), die Bohrung zeigt dabei nach vorne.

Bohr- und Stemmeißel gemeinsam einführen. Klemmen Sie mit der Schraube (2) den Stemmeißel (4) leicht fest.

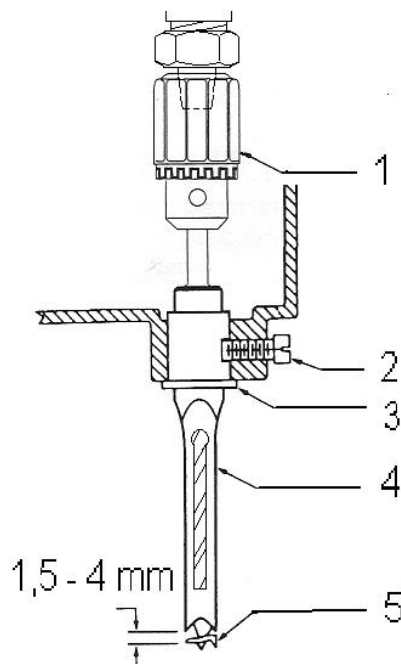

Fig 5

**HINWEIS:**

Der Schlitz des Stemmmeißels sollte nur nach links oder rechts zeigen.

Dadurch wird bei der Bearbeitung die Späneabfuhr nicht beeinträchtigt.

Schieben sie den Stemmmeißel ganz nach oben und senken Sie ihn dann, abhängig von der Werkstück-Holzart, 1,5 – 4mm ab. Klemmen Sie den Stemmmeißel mit der Schraube fest.

Schieben Sie den Bohrer ganz nach oben und spannen Sie ihn im Bohrfutter fest.

Lösen Sie die Schraube, schieben Sie den Stemmmeißel nach oben und klemmen Sie ihn fest.

Dadurch ergibt sich der gewünschte Abstand zwischen Bohrerschneide und Stemmmeißel.

**HINWEIS:** Der Stemmmeißel sollte parallel ausgerichtet sein. Verwenden Sie das Werkstück als Lehre (Fig 6).

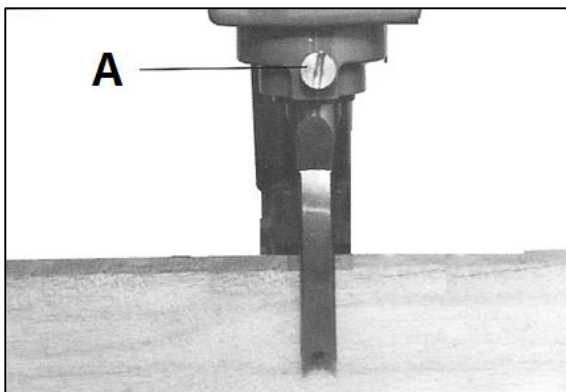

**Fig 6**

Beide Bohrfutterdeckel wieder schließen.

**Für Kurzschaft-Stemmmeißel:**

Für Stemmmeißel mit kurzem Schaft benötigen Sie die gelieferte Spindelverlängerung.

Halten Sie das Bohrfutter mit dem Futterschlüssel fest. Drücken Sie mit der Motorspindel-Abdrückmutter unter Zuhilfenahme des gelieferten 32mm Gabelschlüssels das Bohrfutter ab.

Montieren Sie die Spindelverlängerung auf das Bohrfutter bevor Sie dieses wieder einsetzen.

**7.2 Meißel Nachschärfung**

Scharfe Bohrer und Stemmmeißel sind eine Voraussetzung für gute Arbeitsergebnisse.

Schärfen Sie die Bohrerschneiden mit einer kleinen Feile und folgen Sie dabei der Originalform des Bohrers.

Feilen Sie an der Innenseite des Vorschneiders (A, Fig 7), an den Seitenflächen der Zentrierspitze (B) und an der Spanfläche der Hauptschneide (C).

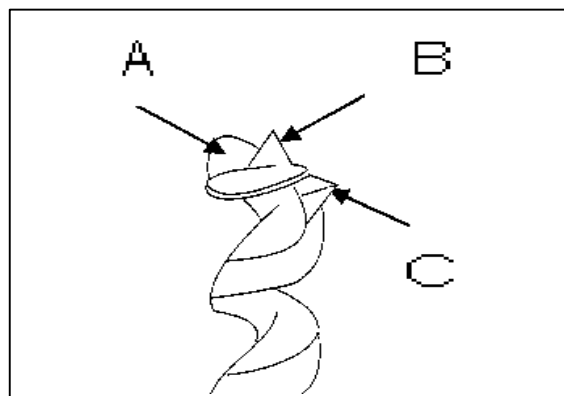

**Fig 7**

Feilen Sie nicht an der Außenseite des Vorschneiders da sich dadurch der Bohrdurchmesser verändert.

Schärfen Sie den Stemmmeißel nur an der Schneiden Innenkante.

**7.3 Tisch Schwenkung**

Um schräg zu stemmen, kann der Tisch bis zu 35° geschwenkt werden.

**Achtung:**

**Der Tisch ist schwer. Vorsicht ist geboten, wenn der Tisch angehoben ist. Halten Sie ihn gut fest, damit er nicht abfällt während Sie die Klemmung lösen. Achten Sie auf Ihre Finger damit Sie sich nicht verletzen.**

Bewegen Sie den Tisch nach rechts (Gewichtsausgleich).

Lösen Sie die Sechskantschraube (C, Fig 8) mit dem gelieferten Schlüssel.

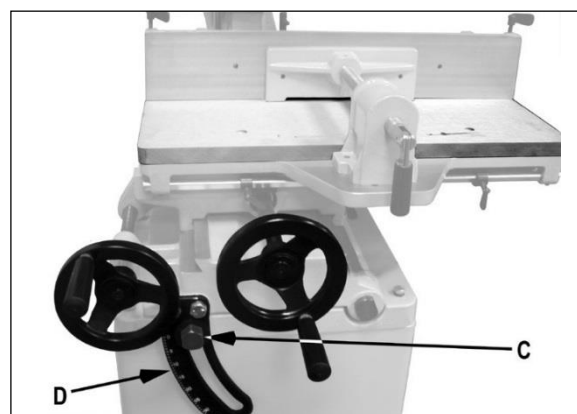

**Fig 8**

Schwenken Sie den Tisch gemäß der Skala (D). Ziehen Sie die Schraube (C) fest.

## 8. Wartung und Inspektion

### Allgemeine Hinweise:

**Vor Wartungs- Reinigungs- und Reparaturarbeiten muss die Maschine gegen Inbetriebnahme gesichert werden.**

### Netzstecker ziehen!

Der Wartungsumfang der Stemmmaschine beschränkt sich auf leichte Schmierung, Routineeinstellungen und Stemmeißel Nachschärfung.

Reinigen Sie die Maschine in regelmäßigen Zeitabständen.

Beschädigte Sicherheitseinrichtungen sofort ersetzen.

Anschlüsse und Reparaturen der elektrischen Ausrüstung dürfen nur von einer Elektrofachkraft durchgeführt werden.

## 9. Störungsabhilfe

### Motor startet nicht

\*Kein Strom-  
Netzsicherung prüfen.

\*Motor, Schalter oder Kabel  
defekt-Elektrofachkraft  
kontaktieren.

### Stemmeißel verstopft

\*Abstand Bohrer zu Meißel zu gering-  
Bohrer 1,5 bis 4mm unter Meißel stellen.

\*Späne können nicht entweichen-  
Meißelschlitz und Arbeitsfolge  
beachten.

### Oberfläche verbrannt

\*Vorschub zu langsam-  
schneller bohren.

\*Bohr-/Stemmeißel  
stumpf-nachschärfen.

## 10. Umweltschutz

Schützen Sie die Umwelt!

Ihr Gerät enthält mehrere unterschiedliche, wieder verwertbare Werkstoffe.

Bitte entsorgen Sie es nur an einer spezialisierten Entsorgungsstelle.



Dieses Symbol verweist auf die getrennte Sammlung von Elektro- und Elektronikgeräten, gemäß Forderung der WEEE-Richtlinie (2012/19/EU). Diese Richtlinie ist nur innerhalb der Europäischen Union wirksam.

## 11. Lieferbares Zubehör

### Artikel Nummer 719A-MDA

Anschlag und Niederhalter Set

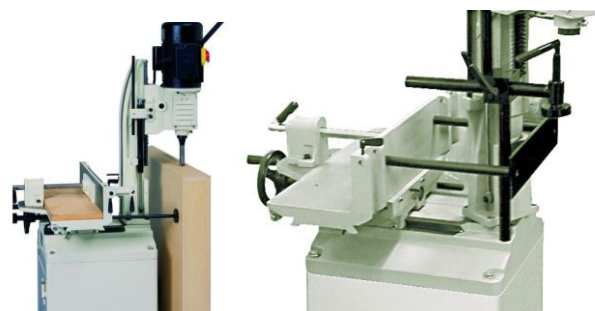

Werkzeuge und Spannmittel siehe TOOL FRANCE Preisliste.

## FR - FRANCAIS

### MODE D'EMPLOI

Cher client,

Nous vous remercions de la confiance que vous nous portez avec l'achat de votre nouvelle machine TOOL FRANCE. Ce manuel a été préparé pour l'opérateur de la mortaiseuse 719AS. Son but, mis à part le fonctionnement de la machine, est de contribuer à la sécurité par l'application des procédés corrects d'utilisation et de maintenance. Avant de mettre l'appareil en marche, lire les consignes de sécurité et de maintenance dans leur intégralité. Pour obtenir une longévité et fiabilité maximale de votre machine, et pour contribuer à l'usage sûr de la machine, veuillez lire attentivement ce mode d'emploi et suivre les instructions.

#### Table des Matières

##### 1. Déclaration de conformité

##### 2. Garantie

##### 3. Sécurité

Utilisation conforme

Consignes de sécurité

Risques

##### 4. Spécifications

Indications techniques

Emission de bruit

Contenu de la livraison

##### 5. Transport et montage

Transport

Montage

Raccordement au réseau électrique.

Raccordement au collecteur de poussières

Mise en exploitation

##### 6. Fonctionnement de la machine

##### 7. Réglages

Montage mèche pour mortaiser

Réaffûtage de l'outil

Pivotement de la table

##### 8. Entretien et inspection

##### 9. Détecteur de pannes

##### 10. Protection de l'environnement

##### 11. Accessoires

#### 1. Déclaration de conformité

Par le présent et sous notre responsabilité exclusive, nous déclarons que ce produit satisfait aux normes conformément aux lignes directrices indiquées page 2.

#### 2. Garantie

TOOL FRANCE garantit que le produit fourni est exempt de défauts matériels et de défauts de fabrication.

Cette garantie ne couvre pas les défauts qui sont causés, directement ou indirectement, par l'utilisation incorrecte, la négligence, les dommages accidentels, la réparation, la maintenance ou le nettoyage incorrects et l'usure normale.

Les détails sur la garantie (période de garantie par exemple) peuvent être trouvés dans les conditions générales (GTC) faisant partie intégrante du contrat. Ces conditions générales peuvent être consultées sur le site web de votre revendeur ou vous être envoyées sur demande.

TOOL FRANCE se réserve le droit d'effectuer des changements sur le produit et les accessoires à tout moment.

#### 3. Sécurité

##### 3.1 Utilisation conforme

Cette mortaiseuse convient au mortaisage du bois et des dérivés du bois. Le travail d'autres matériaux est interdit et ne peut être effectué que dans des cas spéciaux et après accord du fabricant de la machine.

La pièce doit pouvoir être posée et serrée sans problèmes.

L'utilisation conforme implique le strict respect des instructions de service et de maintenance indiquées dans ce manuel.

La machine doit être exclusivement utilisée par des personnes familiarisées avec le fonctionnement, la maintenance et la remise en état, et qui sont informées des dangers correspondants.

L'âge requis par la loi est à respecter.

Toutes les directives relatives à la prévention des accidents ainsi que les consignes de sécurité doivent être respectées scrupuleusement.

En cas d'utilisation non-conforme de la machine, le fabricant décline toute responsabilité qui est en tel cas rejetée exclusivement sur l'utilisateur.



### 3.2 Consignes de sécurité

L'utilisation non-conforme d'une mortaiseuse peut être très dangereux.



C'est pourquoi vous devez lire attentivement ce mode d'emploi avant de monter ou d'utiliser votre appareil.



Conserver à proximité de la machine tous les documents fournis avec l'outillage (dans une pochette en plastique, à l'abri de la poussière, de l'huile et de l'humidité) et veiller à joindre cette documentation si vous cédez l'appareil.

Ne pas effectuer de modification à la machine. Utiliser les accessoires recommandés, des accessoires incorrects peuvent être dangereux.

Contrôler chaque jour avant d'utiliser la machine les dispositifs de protection et le fonctionnement impeccable.

En cas de défauts à la machine ou aux dispositifs de protection avertir les personnes compétentes et ne pas utiliser la machine. Déconnecter la machine du réseau.

Avant de mettre la machine en marche, retirer cravate, bagues, montres ou autres bijoux et retrousser les manches jusqu'aux coudes. Enlever tout vêtement flottant et nouer les cheveux longs.

**Porter des chaussures de sécurité**, surtout pas de tenue de loisirs ou de sandales.

Porter un équipement de sécurité personnel pour travailler à la machine.

- des lunettes protectrices,
- une protection acoustique
- une masque anti poussières.



Ne pas porter de gants.



Placer la machine de sorte à laisser un espace suffisant pour la manoeuvre et le guidage des pièces à usiner.

Veiller à un éclairage suffisant.

Placer la machine sur un sol stable et plat.

S'assurer que le câble d'alimentation ne gêne pas le travail ni risque de faire trébucher l'opérateur.

Conserver le sol autour de la machine propre, sans déchets, huile ou graisse.

Ne jamais mettre la main dans la machine pendant le travail. Prêter grande attention à votre travail et rester concentré.

Eviter toute position corporelle anormale.

Veiller à une position stable et garder un bon équilibre à tout moment.

Ne pas travailler sous l'influence de drogues, d'alcool ou de médicaments.



Ne jamais mettre la main dans la machine pendant le travail.



Eloigner de la machine toutes personnes incompetentes surtout les enfants.

Ne jamais laisser la machine en marche sans surveillance. Arrêter la machine avant de quitter la zone de travail.

Ne pas mettre la machine à proximité de liquides ou de gaz inflammables.

Préserver la machine de l'humidité et ne jamais la mettre sous la pluie.

Retirer les clous et autres corps étrangers de la pièce avant de débiter l'usinage.

Travailler seulement avec des outils bien aiguisés. Seulement usiner une pièce, qui se laisse bien poser sur la table.

Ne jamais travailler avec les couvercles des mandrins de perceuse ouverts.

Se tenir aux spécifications concernant la dimension maximale ou minimale de la pièce à usiner.

Ne pas enlever les copeaux et les pièces usinées avant que la machine ne soit à l'arrêt.

Ne pas se mettre sur la machine.

Tous travaux de branchement et de réparation sur l'installation électrique doivent être exécutés uniquement par un électricien qualifié.



Remplacer immédiatement tout câble endommagé ou usé.

Faire tous les travaux de réglage ou de maintenance seulement après avoir débranché la machine du réseau.



### 3.3 Risques

Même en respectant les directives et les consignes de sécurité existe les risques suivants.

Risque de blessures par le perceur en rotation.

Danger de pièces éjectées.

Risque de santé par poussières de bois, copeaux et bruit. Porter équipement de sécurité personnel tel que lunettes, cache-visage pour travailler à la machine.

Utiliser un collecteur de poussières!

Danger par câble électrique endommagé, usé ou mal branché.

## 4. Spécifications 719AS

### 4.1 Indications techniques

Vitesse de rotation	1450 T/min
Capacité du mandrin	13 mm
Mèche pour mortaiser	max. 25 x 25 mm
Porte-mèche	5/8", 3/4", 13/16", 1-3/16"
Perçage	200 mm
Distance entre table et porte-mèche max	295 mm
Dimension du guide butée	90 x 520 mm
Distance entre broche et guide butée	max. 100 mm
Dimension de la table	180 x 520 mm
Table avance longitudinale	400 mm
Table avance transversale	100 mm
Plage d'inclinaison (719AS seulement)	0° ~ 35°
Poids net 719A	105 kg
Poids net 719AS	116 kg
Voltage	1~230V, PE, 50Hz
Puissance	0,75 kW (1 CV) S1
Courant électrique	6A
Raccordement (H07RN-F) :	3x1,5 mm <sup>2</sup>
Fusible du secteur électrique	10A
Classe de protection électrique	I

### 4.2 Emission de bruit

Niveau de pression sonore (selon EN ISO 11202):

Marche à vide LpA 67,8 dB (A)

Usinage LpA 77,5 dB (A)

Les indications données sont des niveaux de bruit et ne sont pas forcément les niveaux pour un travail sûr.

Ainsi l'utilisateur peut estimer les dangers et les risques possibles.

### 4.3 Contenu de la livraison

Châssi fermé

Mandrin 13mm

Clé de mandrin

Rallonge d'arbre

Adaptateur mandrin 5/8" (15,87mm)

Adaptateur mandrin 3/4" (19,05mm)

Adaptateur mandrin 13/16" (20,64mm)

Adaptateur mandrin 1-3/16" (30,16mm)

2 volants à main

Dessus de table en bois

Levier

Butée de bout

Outil de travail

Accessoires de montage

Mode d'emploi

Liste pièces de rechange

## 5. Transport et mise en exploitation

### 5.1. Transport

Effectuer le montage de la machine dans un local fermé ou un atelier respectant les conditions de menuiserie.

Visser la machine sur une surface de table en assurant la stabilité au déversement ou sur le châssi.

### 5.2 Montage

Avertir immédiatement votre vendeur si vous constatez des pièces endommagées par le transport et ne pas monter la machine.

Éliminer l'emballage en respectant l'environnement. Enlever la protection antirouille avec un dissolvant.

Visser le levier (A, Fig 1) avec une clé à fourche dans la pièce d'accouplement.

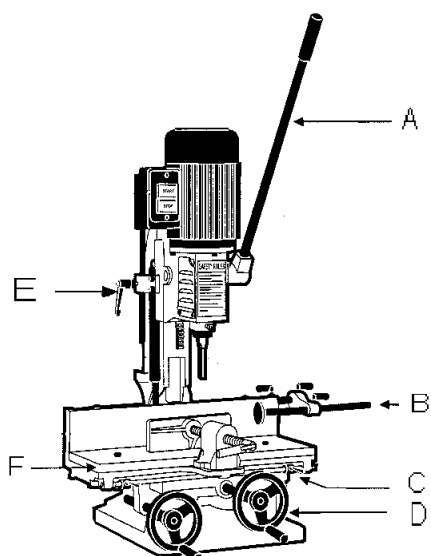

Fig 1

Mener la tête en position plus élevée.

Le levier peut être déplacé. Pour cela retirer la pièce d'accouplement de la tête et la rebloquer en position souhaitée.

Monter le dessus de table en bois (F) avec les deux vis livrées.

Fixer la butée de bout (B).

La butée peut être positionner aux deux bouts de la table.

Monter les poignées sur les volants à main (D).

Ajuster la butée de profondeur (E) et les deux butées de table (C) selon le travail à effectuer.

### 5.3 Raccordement au réseau électrique.

Le raccordement ainsi que les rallonges utilisées doivent correspondre aux instructions. Le voltage et la fréquence doivent être conforme aux données inscrites sur la machine.

Le fusible de secteur électrique doit avoir 10A.

Utiliser pour le raccordement des câbles H07RN-F.

Tous travaux de branchement et de réparation sur l'installation électrique doivent être exécutés uniquement par un électricien qualifié.

### 5.4 Raccordement collecteur de poussières

Utiliser un collecteur de poussières afin d'éviter une production de poussières trop élevée.

Aspirer la machine après chaque utilisation ou quand nécessaire.

### 5.5 Mise en exploitation

Mettre la machine en route avec le bouton vert. Arrêter la machine avec le bouton rouge.

## 6. Fonctionnement de la machine

Ajuster la butée de profondeur (A, Fig 2) à la profondeur de perçage souhaitée.

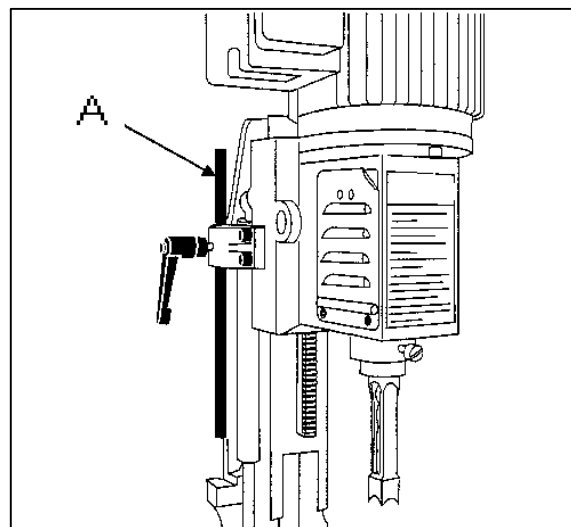

Fig 2

Positionner la butée de bout (B, Fig 1) selon la longueur de votre pièce à usiner.

Serrer la pièce à usiner dans l'étau (A, Fig 3).

L'étau dispose d'un ajustement rapide; après un tour de broche complet vers la gauche l'écrou de broche est libre.

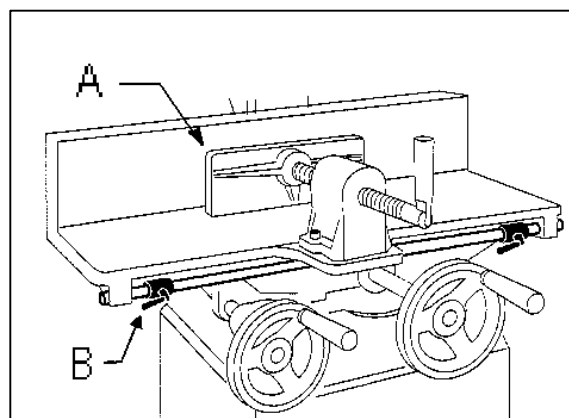

Fig 3

Pour une position transversale de la mortaise bouger la table avec le volant gauche vers l'avant et l'arrière. Régler la longueur de la mortaise avec les deux butées de table (B, Fig 3).

Mettre la machine en marche.

Tirer le levier et mortaiser sans interruption dans la pièce.

### REMARQUE:

Effectuer le perçage rapidement pour éviter des brûlures sur la surface, mais ne pas stopper le moteur. La vitesse d'avance idéale pour chaque type de bois demande de l'expérience.

Après le premier procédé de mortaisage, déplacer la pièce latéralement.

Choisir la direction de travail de manière à ne pas gêner l'évacuation des copeaux (Fig 4).

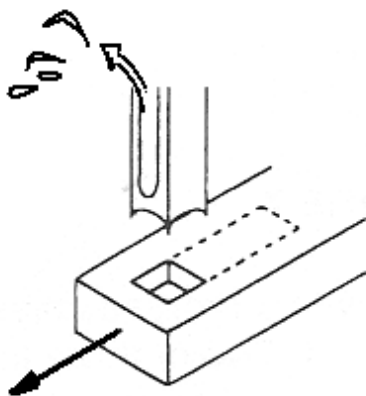

Fig 4

Effectuer les perçages profonds par étapes d'env. 25mm plus profond. Ainsi l'évacuation des copeaux est assurée.

Pour des perçages à travers placer un bout de bois en dessous de la pièce pour éviter des éclats à la face inférieure.

**Attention:**

Garder toujours une distance suffisante au perceur en rotation.

Ne jamais travailler avec les couvercles des mandrins de perceuse ouverts.

Poser des pièces longues sur des supports roulants.

## 7. Réglages

**Attention :**

Faire tous les travaux de maintenance ou de réglage après avoir débranché la machine du réseau.

### 7.1 Montage mèche pour mortaiser

Déconnecter la machine du réseau.

Ouvrir les couvercles des mandrins des deux côtés de la tête.

Monter l'adaptateur mandrin (3, Fig 5), le creux vers le devant.

Insérer la mèche pour percer et mortaiser ensemble. Bloquer légèrement avec la vis (2) la mèche pour mortaiser (4).

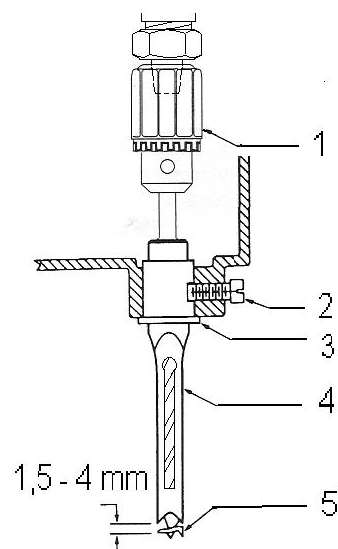

Fig 5

**REMARQUE:**

La fente de la mèche pour mortaiser doit seulement montrer vers la gauche ou la droite.

Ainsi l'évacuation des copeaux n'est pas atteinte pendant le travail.

Pousser la mèche pour mortaiser complètement en haut et ensuite faire descendre, dépendant du type de bois de la pièce, de 1,5 – 4mm. Bloquer la mèche pour mortaiser avec la vis.

Pousser le perceur en haut et fixer le dans le mandrin. Desserrer la vis, pousser la mèche pour mortaiser en haut et bloquer la.

Ainsi vous aurez la distance souhaitée entre le taillant et la mèche.

**REMARQUE:** La mèche pour mortaiser doit être située parallèle. Utiliser pour ceci la pièce comme aide directive (Fig 6).

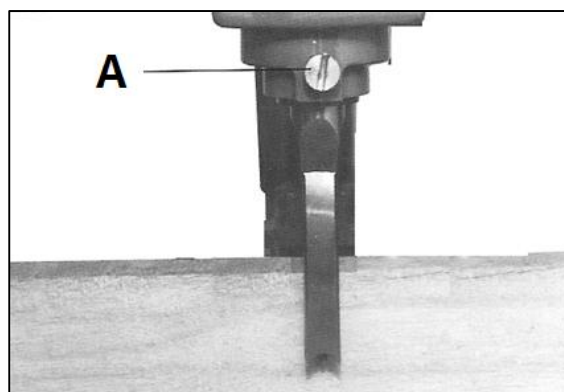

Fig 6

Refermer les deux couvercles des mandrins.

**Pour mèche à queue courte:**

Pour une mèche à queue courte vous aurez besoin de la rallonge d'arbre livrée.

Tenir le mandrin avec la clé de mandrin. Pousser le mandrin avec le boulon de chasse de l'arbre du moteur à l'aide de la clé à fourche 32mm livrée.

Fixer la rallonge d'arbre sur le mandrin avant de le réinstaller.

### 7.2 Réaffûtage de l'outil

Des mèches pour percer et mortaiser affûtées sont une condition pour un bon résultat de travail.

Affûter le taillant de l'outil avec une petite lime en suivant la forme originale de l'outil.

Limer à la face intérieure de l'ébaucheur (A, Fig 7), sur les côtés de la pointe de centrage (B) et à la face de coupe du tranchant principal (C).

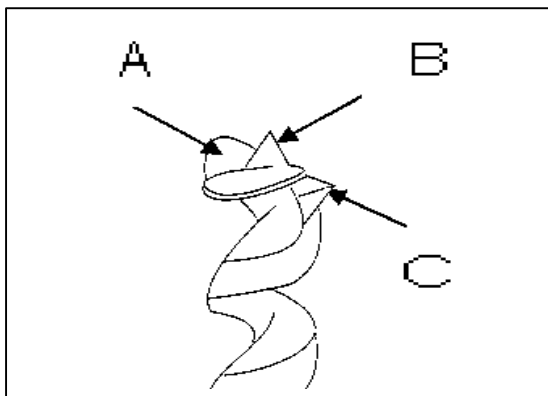

Fig 7

Ne pas limer à la face extérieure de l'ébaucheur car ceci pourrait modifier le diamètre de perçage. Affûter la mèche pour mortaiser seulement à la face intérieure du taillant.

### 7.3 Pivotement de la table

Pour mortaiser en biais il est possible d'incliner la table à 35°.

#### ATTENTION:

La table est lourde. Il faut faire attention quand la table est soulevée. Bien la maintenir afin qu'elle ne tombe pas quand on dessert la fixation. Veiller à ne pas se blesser les doigts.

Déplacer la table vers la droite (contrebalancement). Desserrer la vis hexagonale (C, Fig 8) à l'aide de la clé jointe à la livraison.

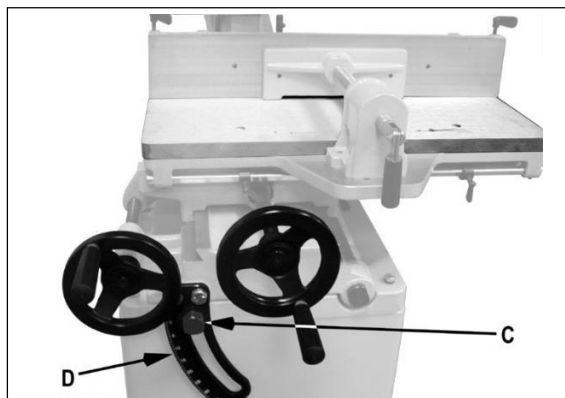

Fig 8

Faire pivoter la table selon l'échelle (D). Bloquer la vis (C).

## 8. Entretien et inspection

#### Attention:

Faire tous les travaux de maintenance, réglage ou nettoyage après avoir débranché la machine du réseau!

L'entretien de la mortaiseuse se limite au graissage, réglages de routine et réaffûtage des outils.

Nettoyer la machine régulièrement.

Remplacer immédiatement les dispositifs de protection endommagés ou usés.

Tous travaux de branchement et de réparation sur l'installation électrique doivent être exécutés uniquement par un électricien qualifié.

## 9. Détecteur de pannes

#### Moteur ne se met pas en route

\*Pas de courant-  
Vérifier le voltage.

\*Défaut au moteur, bouton ou câble-Contacter un électricien qualifié.

#### Mèche pour mortaiser bouchée

\*Distance mèche pour percer à la mèche pour mortaiser insuffisante-  
Placer la mèche pour percer 1,5 - 4mm en-dessous de la mèche pour mortaiser.

\*Copeaux ne peuvent pas évacuer-  
Tenir compte de l'encoche du mortaiseur et du déroulement du travail.

#### Brûlures à la surface des pièces

\*Avance pas assez vite-Augmenter la vitesse.

\*Mèche pour percer/mortaiser usée-Réaffûter.

## 10. Protection de l'environnement

Protégez l'environnement !

Votre appareil comprend plusieurs matières premières différentes et recyclables. Pour éliminer l'appareil usagé, veuillez l'apporter dans un centre spécialisé de recyclage.



Ce symbole indique une collecte séparée des équipements électriques et électroniques conformément à la directive DEEE (2012/19/UE). Cette directive n'est efficace que dans l'Union européenne.

## 11. Accessoires

### Numéro d'article 719A-MDA

Butée et dispositif de pression

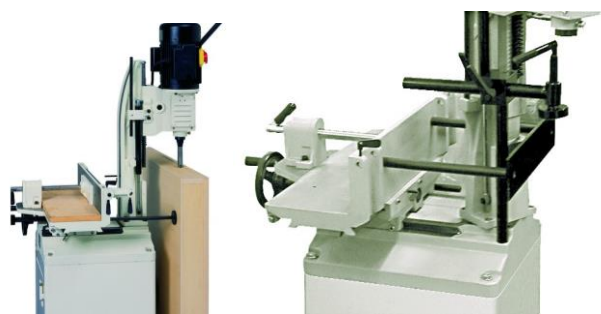

Outils et moyens de tension voir liste de prix TOOL FRACNE.

## EXPLOSION DRAWING / ERSATZTEILZEICHNUNG / VUE ÉCLATÉE

## 719AS

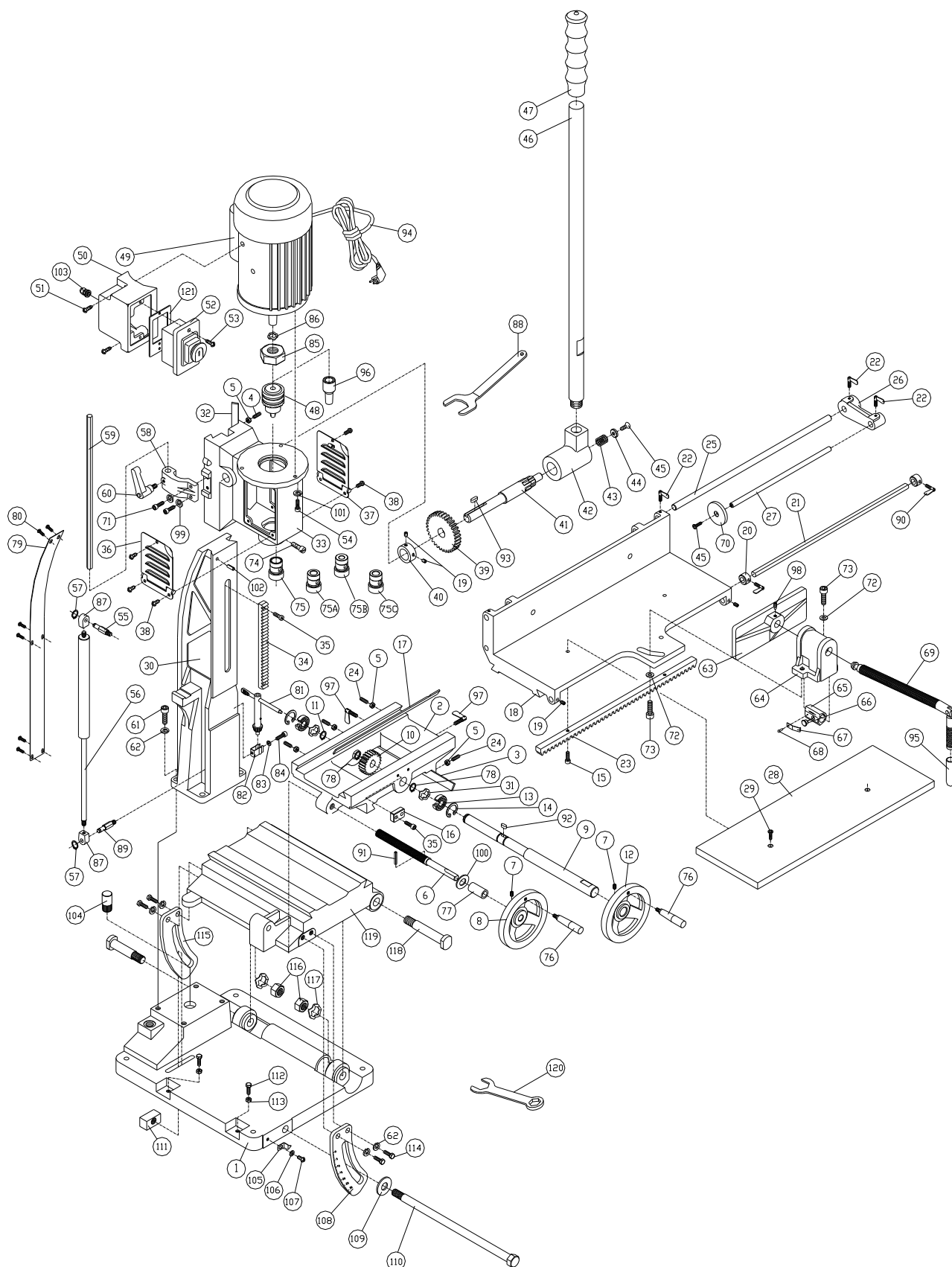

## PART LIST / ERSATZTEILLISTE / LISTE DES PIÈCES DÉTACHÉES

## 719AS

Index No.	Part No.	Description	Size	Qty
	708572KM	719AS Mortiser Assy / Einsteckvorrichtung / Assemblage de la mortaiseuse (Items 1 thru 121)		1
1	719AS-101	Fixed Base / Feste Basis / Base fixe		1
2	719AS-102	Base, Middle / Basis, Mitte / Base, milieu		1
3	6294126	Gib / Gib / Gib		1
4	TS-1523061	Socket Set Screw / Stellschraube mit Innensechskant / Vis à tête creuse	M6×20	3
5	TS-1540041	Hex Nut / Sechskantmutter / Ecrou hexagonal	M6	9
6	6294129	Lead Screw / Leitspindel / Vis de plomb		1
7	TS-1523031	Socket Set Screw / Stellschraube mit Innensechskant / Vis à tête creuse	M6×10	4
8	6294131	Hand wheel / Handrad / Roue à main		1
9	6294132	Shaft / Welle / Arbre		1
10	6294133	Gear / Getriebe / Engrenages		1
11	6294134	C-Clip / C-Clip / Clip en C		1
12	6294135	Hand wheel / Handrad / Roue à main		1
13	BB-6002ZZ	Bearing / Lager / Palier	6002ZZ	2
14	6294137	C-Clip / C-Clip / Clip en C		2
15	TS-1503041	Socket Head Cap Screw	M6×16	2
16	6294139	Stop Block / Block anhalten / Bloc d'arrêt		1
17	6294140	Gib / Gib / Gib		1
18	719AS-118	Main Table / Haupttabelle / Tableau principal		1
19	TS-1523011	Socket Set Screw / Stellschraube mit Innensechskant / Vis à tête creuse	M6×6	4
20	6294143	Setting Collar/ Einstellung Halsband / Collier de réglage		2
21	6294144	Setting Rod / Einstellung Stab / Tige de réglage		1
22	6294145	Wing Screw / Flügelschraube / Vis à oreilles	M6×16	3
23	6294146	Rack / Gestell / Support		1
24	TS-1523071	Socket Set Screw / Stellschraube mit Innensechskant / Vis à tête creuse	M6×25	6
25	6294148	Rear Length Setting Rod / Länge der hinteren Einstellstange / Tige de réglage de la longueur arrière		1
26	719AS-126	Setting Length Block / Einstellung Länge Block / Réglage de la longueur du bloc		1
27	6294150	Front Length Setting Rod / Vordere Längeneinstellstange / Tige de réglage de la longueur avant		1
28	6294151	Wooden Table Insert / Holztischeinsatz / Insert de table en bois		1
29	TS-2286201	Machine Screw, Flat Head, Phillips / Maschinenschraube, Flachkopf, Kreuzschlitz / Vis à métaux, tête plate, Phillips	M6×20	2
30	719AS-130	Column / Spalte / colonne		1
31	6294154	Wave Washer / Wellenwaschanlage / Laveuse à vagues		2
32	6294155	Gib / Gib / Gib		1
33	719AS-133	Headstock / Spindelstock / Poupée		1
34	719AS-134	Rack / Gestell / Support		1
35	TS-1503031	Socket Head Cap Screw / Zylinderschraube mit Innensechskant / Vis à tête creuse	M6×12	4
36	719AS-136	Left Side Cover / Linke Seitenabdeckung / Couvercle du côté gauche		1
37	719AS-137	Right Side Cover / Rechte Seitenabdeckung / Couvercle latéral droit		1
38	TS-1533042	Machine Screw, Pan Head, Phillips / Maschinenschraube, Flachkopf, Kreuzschlitz / Vis à métaux, tête cylindrique, Phillips	M5×12	4



## PART LIST / ERSATZTEILLISTE / LISTE DES PIÈCES DÉTACHÉES

## 719AS

Index No.	Part No.	Description	Size	Qty
39	6294162	Gear / Getriebe / Engrenages		1
40	6294163	Collar / Kragen / Collier		1
41	6294164	Gear Shaft // Getriebewelle / Arbre de transmission		1
42	719AS-142	Handle Hub / Handgriff Nabe / Moyeu de la poignée		1
43	6294166	Spring / Feder / Ressort		1
44	6294167	Washer / Unterlegscheibe / Rondelle		1
45	TS-1514021	Socket Head Flat Screw / Flachkopfschraube mit Innensechskant / Vis plate à tête creuse	M6×16	2
46	6294169	Handle / Handgriff / Poignée		1
47	6294170	Handle Grip / Griff Grip / Poignée		1
48	6294171	Chuck / Chuck / Chuck	1/2" & Key	1
49	6294172E	Motor / Motor / Moteur	1HP, 230V, 1Ph	1
	6294172E-SC	Start Capacitor / Startkondensator / Condensateur de démarrage (Not Shown / Nicht gezeigt / Non illustré)	200MFD/125VAC	1
	6294172E-RC	Running Capacitor / Betriebskondensator / Condensateur de marche (Not Shown / Nicht gezeigt / Non illustré)	30µF/250VAC	1
	6294172MF	Motor Fan / Nicht gezeigt / Non illustré (Not Shown / Nicht gezeigt / Non illustré)		1
	6294172MFC	Motor Fan Cover / Motorlüfterabdeckung / Couvercle du ventilateur du moteur (Not Shown / Nicht gezeigt / Non illustré)		1
50	6294173	Switch Box / Schaltkasten / Boîte de commutation		1
51	TS-081C052	Machine Screw, Pan Head, Phillips / Maschinenschraube, Flachkopf, Kreuzschlitz / Vis à métaux, tête cylindrique, Phillips	#10-24 × 3/4	2
52	6294175E	Magnetic Switch / Magnetischer Schalter / Interrupteur magnétique		1
53	TS-0749042	Tapping Screw, Pan Head, Phillips / Blechschraube, Flachkopf, Kreuzschlitz / Vis à tôle, tête cylindrique, Phillips	#8 × 5/8	2
54	TS-1503051	Socket Head Cap Screw / Zylinderschraube mit Innensechskant / Vis à tête creuse	M6×20	3
55	6294178	Upper Cylinder Fitting / Obere Zylinderverschraubung / Raccord du cylindre supérieur		1
56	719AS-156	Hydraulic Cylinder / Hydraulik-Zylinder / Cylindre hydraulique		1
57	6294180	C-Clip / C-Clip / Clip en C		2
58	719AS-158	Depth Setting Block / Tiefeneinstellung Block / Bloc de réglage de la profondeur		1
59	719AS-159	Depth Setting Rod / Tiefeneinstellstab / Tige de réglage de la profondeur		1
60	6294183	Universal Handle / Universal-Griff / Poignée universelle		1
61	TS-1505041	Socket Head Cap Screw / Zylinderschraube mit Innensechskant / Vis à tête creuse	M10×30	4
62	TS-2361101	Lock Washer / Sicherungsscheibe / Rondelle de blocage	M10	8
	719AS-163A	Complete Clamping Jaw Assembly / Komplette Spannbacken-Baugruppe / Assemblage complet de la mâchoire de serrage (Inclusive of # 63~69, #72, 73, 95 and 98)		1
63	719AS-163	Clamping Jaw / Klemmbacke / Mors de serrage		1
64	719AS-164	Clamping Block / Klemmblock / Bloc de serrage		1
65	6294188	Rapid Nut / Schnelle Mutter / Écrou rapide		1
66	6294189	Friction Toe / Reibung Zehe / Orteil de frottement		1
67	6294190	Spring / Feder / Ressort		1
68	6294191	Rivet / Niete / Rivet		1
69	6294192	Locking Screw / Feststellschraube / Vis de blocage		1
70	6294193	Stop Disc / Stoppscheibe / Disque d'arrêt		1
71	TS-1504051	Socket Head Cap Screw // Zylinderschraube mit Innensechskant / Vis à tête cylindrique à six pans creux	M8×25	2

## PART LIST / ERSATZTEILLISTE / LISTE DES PIÈCES DÉTACHÉES

## 719AS

Index No.	Part No.	Description	Size	Qty
72	TS-1550061	Flat Washer / Unterlegscheibe / Rondelle plate	M8	2
73	TS-1504061	Socket Head Cap Screw / Zylinderschraube mit Innensechskant / Vis à tête creuse	M8×30	2
74	6294197	Chisel Locking Screw / Meißel Verriegelungsschraube / Vis de blocage du burin		1
75	6294198E	Bushing / Buchse / Douille	3/4"	1
75A	6294221E	Bushing / Buchse / Douille	5/8"	1
75B	6294222E	Bushing / Buchse / Douille	13/16"	1
75C	6294224E	Bushing / Buchse / Douille	1-3/16"	1
76	6294199	Wheel Handle / Rad-Griff / Poignée de roue		2
77	6294200	Collar / Kragen / Collier		1
78	6294201	E-Clip / E-Clip / Clip E		2
79	6294202	Back Cover / Umschlag Rückseite / Couverture arrière		1
80	TS-1532032	Machine Screw, Pan Head, Phillips	M4 × 10	6
81	6294204	Chuck Key / Chuck Schlüssel / Clé Chuck		1
82	6294205	Chuck Key Holder / Chuck Schlüsselhalter / Porte-clef du mandrin		1
83	TS-2361051	Lock Washer / Sicherungsscheibe / Rondelle de blocage	M5	1
84	TS-1502011	Socket Head Cap Screw / Zylinderschraube mit Innensechskant / Vis à tête creuse	M5 × 8	1
85	6294208	Chuck Release Nut / Futterentriegelungsmutter / Écrou de déverrouillage du mandrin		1
86	6294209	Wave Washer / Wellenwaschanlage / Laveuse à vagues		1
87	6294240	Cylinder Holder / Zylinderhalterung / Porte-cylindre		2
88	6294211	Wrench (Chuck Removal) / Schraubenschlüssel (Futterausbau) / Clé (retrait du mandrin)		1
89	6294212	Lower Cylinder Fitting / Untere Zylinderverschraubung / Raccord inférieur du cylindre		1
90	6294213	Wing Screw / Flügelschraube / Vis à oreilles	M6 × 8	2
91	6294214	Roll Pin / Rollenstift / Goupille à roulette		1
92	6294215	Key / Schlüssel / Clé	5 × 5 × 10	1
93	6294216	Key / Schlüssel / Clé	5 × 5 × 12	1
94	6294217E	Power Cord / Netzkabel / Cordon d'alimentation		1
95	6294223	Plastic Handle Sleeve / Kunststoff-Griffhülse / Manche en plastique		1
96	3005069	Chuck Extension Adaptor / Spannfutter Erweiterung Adapto / Extension du mandrin Adapto		1
97	719A-97	Wing Screw / Flügelschraube / Vis à oreilles	M6×25	2
98	TS-0267051	Socket Set Screw / Flügelschraube / Vis à oreilles	1/4-20 ×1/2	2
99	TS-2361081	Lock Washer / Sicherungsscheibe / Rondelle de blocage	M8	2
100	TS-2360121	Flat Washer / Unterlegscheibe / Rondelle plate	M12	1
101	TS-2361061	Lock Washer / Sicherungsscheibe / Rondelle de blocage	M6	3
102	6294243	Roll Pin / Rollenstift / Goupille à roulette	M6 × 16	1
103	719A-103E	Cord Strain Relief / Schnurzugentlastung / Soulagement de la tension de la corde (VDE-PG11)		1
104	719A-108	Pin / Stift / Épingle		1
105	719AS-1105	Pointer / Zeiger / Pointeur		1
106	TS-1550041	Flat Washer / Unterlegscheibe / Rondelle plate	M6	1
107	TS-1534032	Machine Screw, Pan Head, Phillips / Maschinenschraube, Flachkopf, Kreuzschlitz / Vis à métaux, tête cylindrique, Phillips	M6 x 10	1
108	719AS-1108	Tilting Bracket / Kippbare Halterung / Support de basculement		1
109	TS-155010	Flat Washer / Unterlegscheibe / Rondelle plate	M16	1
110	719AS-1110	Shaft / Welle / Arbre		1

## PART LIST / ERSATZTEILLISTE / LISTE DES PIÈCES DÉTACHÉES

**719AS**

Index No.	Part No.	Description	Size	Qty
111	719AS-1111	Square Nut / Vierkantmutter / Écrou carré		1
112	TS-1490051	Hex Cap Screw / Sechskantschraube / Vis à tête hexagonale	M8 x 30	2
113	TS-1540061	Hex Nut / Sechskantmutter / Écrou hexagonal	M8	2
114	TS-1491021	Hex Cap Screw / Sechskantschraube / Vis à tête hexagonale	M10 x 20	4
115	719AS-1115	Tilting Bracket / Kippbare Halterung / Support de basculement		1
116	TS-2342161	Hex Nut, Nylon Lock / Sechskantmutter, Nylon-Sicherung / Écrou hexagonal, blocage nylon	M16	2
117	719AS-1117	Wave Washer / Wellenwaschanlage / Laveuse à vagues		2
118	719AS-1118	Bolt / Schraube / Boulon		2
119	719AS-1119	Tilting Base / Kippbare Basis / Base basculante		1
120	719AS-1120	Box Wrench / Ringschlüssel / Clé à douille	23mm	1
121	719A-104E	Switch Plate / Schalterplatte / Plaque d'interrupteur		1
122	719T-1122E	Warning Label / Warnhinweis / Étiquette d'avertissement (not shown / nicht gezeigt / non illustré)	80 x 60mm	1

## EXPLOSION DRAWING / ERSATZTEILZEICHNUNG / VUE ÉCLATÉE

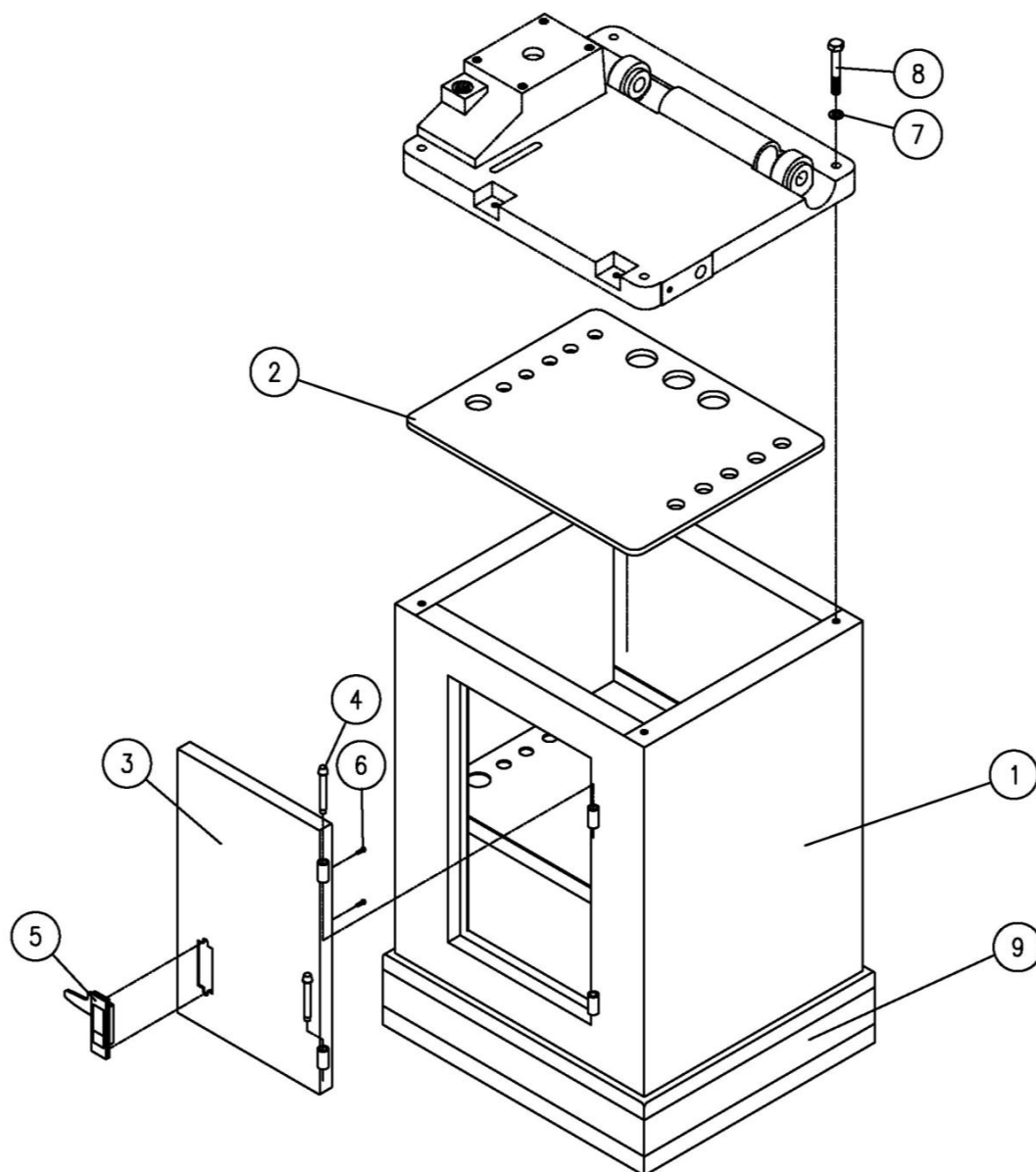
**719AS**

## PART LIST / ERSATZTEILLISTE / LISTE DES PIÈCES DÉTACHÉES

**719AS**

Index No.	Part No.	Description	Size	Qty
	708572S	Stand Assembly / Montage des Ständers / Assemblage du support (Items 1 thru 9)		1
1	719AS-201	Stand / Stand / Support		1
2	719AS-202	Shelf Cushion / Regal-Kissen / Coussin d'étagère		1
	719AS-203A	Door Assembly / Montage der Tür / Assemblage de la porte (Items 3 thru 6)		1
3	719AS-203	Door // Tür / Porte		1
4	6294227	Pin / Stift / Épingle		2
5	6294228	Door Latch/ Türverriegelung / Loquet de porte		1
6	TS-2171012	Machine Screw, Pan Head, Phillips / Maschinenschraube, Flachkopf, Kreuzschlitz / Vis à métaux, tête cylindrique, Phillips	M4 x 6	2
7	TS-2361081	Lock Washer / Sicherungsscheibe / Rondelle de blocage	M8	4
8	TS-1490081	Hex Cap Screw / Sechskantschraube / Vis à tête hexagonale	M8 x 45	4
9	JWS34-79S	Stripe / Streifen / Rayure		1

## EXPLOSION DRAWING / ERSATZTEILZEICHNUNG / VUE ÉCLATÉE

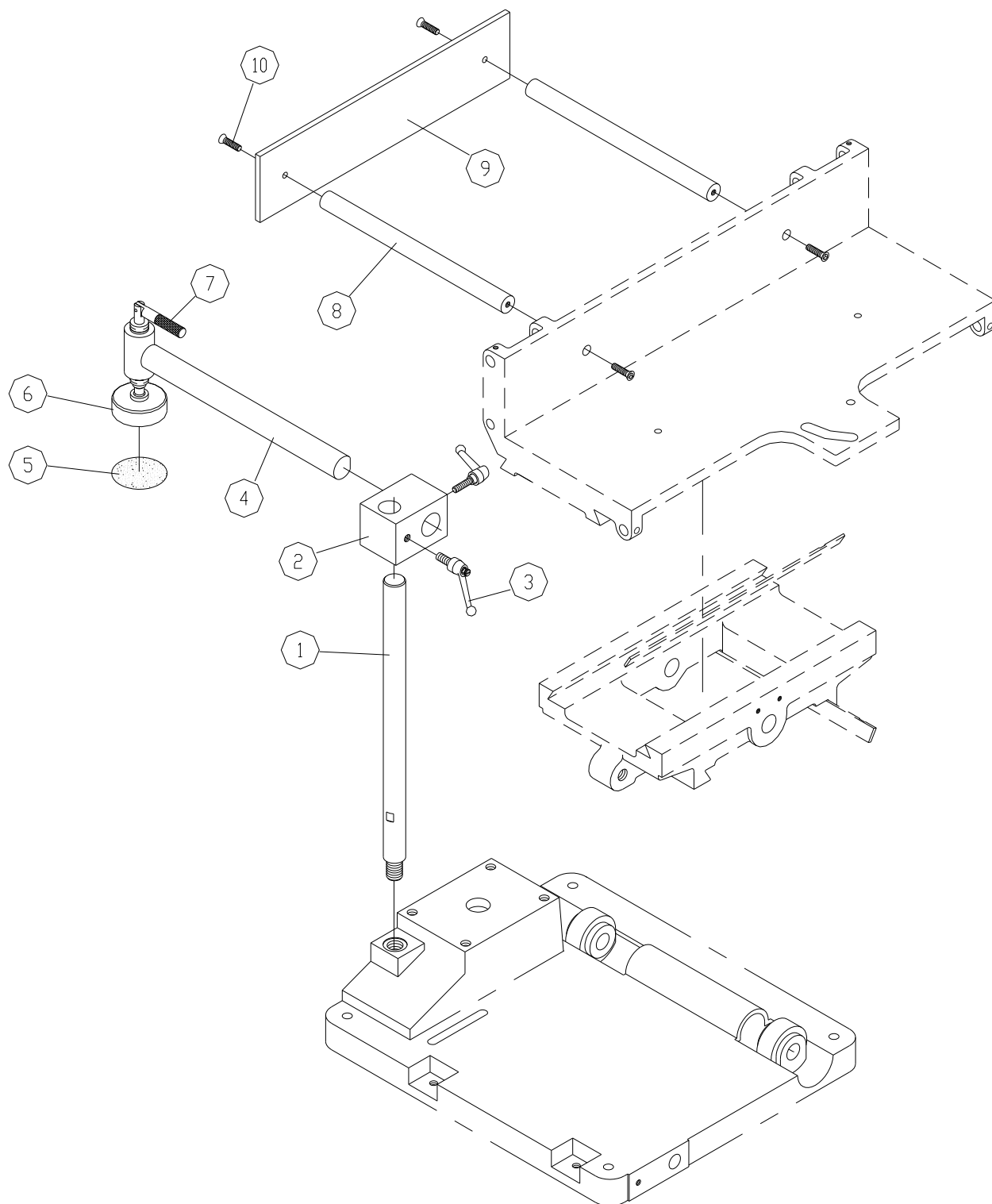
**719AS****(Optional)**

## PART LIST / ERSATZTEILLISTE / LISTE DES PIÈCES DÉTACHÉES

**719AS**

Index No.	Part No.	Description	Size	Qty
1	23045006	Fix Shaft / Welle befestigen / Fixer l'arbre		1
2	23045005	Fix Shaft bracket / Befestigung Wellenhalterung / Fixer le support d'arbre		1
3	42011101	Lock Handle / Schlossgriff / Poignée de verrouillage		2
4	23045003	Hold Down Shaft / Welle niederhalten / Arbre de maintien		1
5	23045004	Abrasive / Abrasivmittel / Abrasif		1
6	33015004	Hold Down / Niederhalten / Maintenir enfoncé		1
7	23045007	Lock Handle / Schlossgriff / Poignée de verrouillage		1
8	23045002	Fix Shaft / Welle befestigen / Fixer l'arbre		2
9	23045001	Fence / Zaun / Clôture		1
10	50108007	Pan Head Screw / Flachkopfschraube / Vis à tête cylindrique	M6 × 20	4

## ELECTRICAL DIAGRAM / ELEKTRISCHE ANLAGE / SCHÉMA ÉLECTRIQUE

719AS.....708572KM...1~230V,50Hz

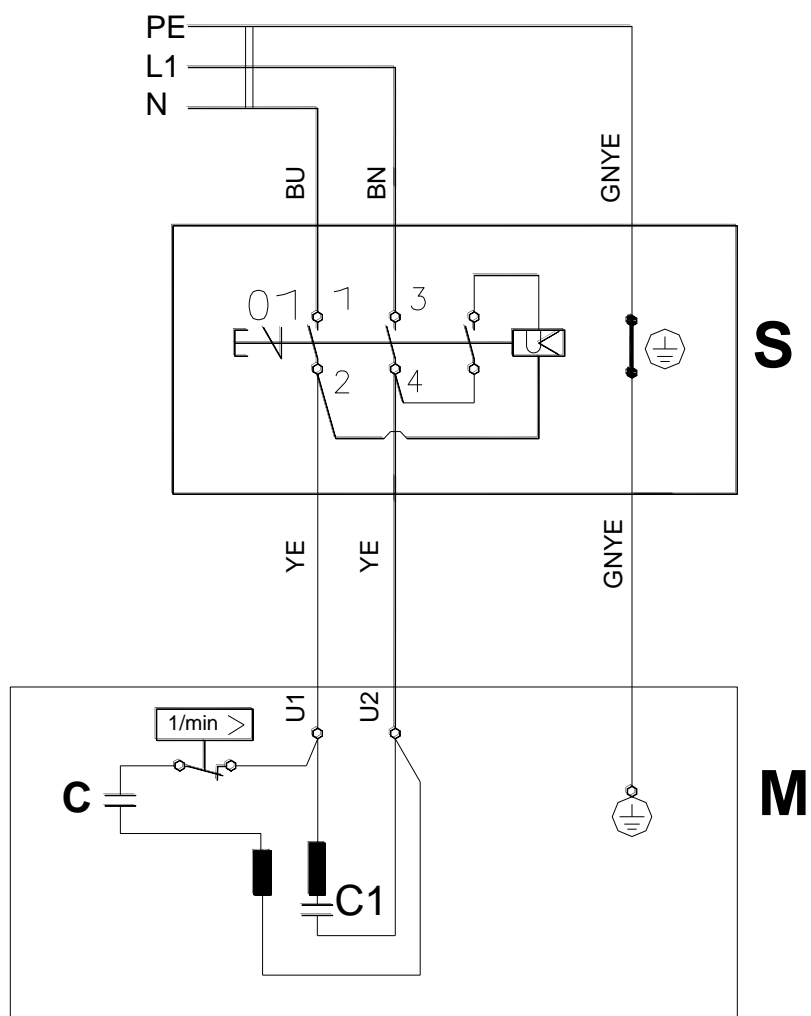



	colour of strands	Litzenfarben	couleur des cordons
BK	black	schwarz	noir
WH	white	weiß	blanc
BU	blue	blau	bleu
YE	yellow	gelb	jaune
RD	red	rot	rouge
BN	brown	braun	brun
GY	grey	grau	gris
GNYE	green-yellow	grün-gelb	vert-jaune
OG	orange	orange	orange
VT	violet	violett	violet

	meaning of symbol	Bedeutung der Zeichen	interprétation
M	motor	Motor	moteur
S	switch	Schalter	interrupteur
C	condenser	Kondensator	condensateur
E	electronic unit	Elektronik Einheit	unité électronique
F	fuse	Sicherung	fusible
RS	reversing switch	Drehrichtungsschalter	commu. droite/gauche
CS	centrifugal switch	Fliehkraftschalter	déclencheur centrifuge
OL	overload cut-off	Überlastschuttschalter	déclencheur surcharge
LS	limit switch	Positionsendschalter	micro



## ENVIRONMENTAL PROTECTION

Protect the environment.

Your appliance contains valuable materials which can be recovered or recycled. Please leave it at a specialized institution.



This symbol indicates separate collection for electrical and electronic equipment required under the WEEE Directive (Directive 2012/19/EC) and is effective only within the European Union.

---

### UMWELTSCHUTZ

Schützen Sie die Umwelt!

Ihr Gerät enthält mehrere unterschiedliche, wiederverwertbare Werkstoffe.

Bitte entsorgen Sie es nur an einer spezialisierten Entsorgungsstelle.



Dieses Symbol verweist auf die getrennte Sammlung von Elektro- und Elektronikgeräten, gemäß Forderung der WEEE-Richtlinie (2012/19/EU). Diese Richtlinie ist nur innerhalb der Europäischen Union wirksam.

---

### PROTECTION DE L'ENVIRONNEMENT

Protégez l'environnement !

Votre appareil comprend plusieurs matières premières différentes et recyclables. Pour éliminer l'appareil usagé, veuillez l'apporter dans un centre spécialisé de recyclage des appareils électriques.



Ce symbole indique une collecte séparée des équipements électriques et électroniques conformément à la directive DEEE (2012/19/UE). Cette directive n'est efficace que dans l'Union européenne.



## WARRANTY / GARANTIE

TOOL FRANCE guarantees that the supplied product(s) is/are free from material defects and manufacturing faults.

This warranty does not cover any defects which are caused, either directly or indirectly, by incorrect use, carelessness, damage due to accidents, repairs or inadequate maintenance or cleaning as well as normal wear and tear.

Further details on warranty (e.g. warranty period) can be found in the General Terms and Conditions (GTC) that are an integral part of the contract.

These GTC may be viewed on the website of your dealer or sent to you upon request.

TOOL FRANCE reserves the right to make changes to the product and accessories at any time.

---

TOOL FRANCE garantiert, dass das/die von ihr gelieferte/n Produkt/e frei von Material- und Herstellungsfehlern ist.

Diese Garantie deckt keinerlei Mängel, Schäden und Fehler ab, die - direkt oder indirekt - durch falsche oder nicht sachgemäße Verwendung, Fahrlässigkeit, Unfallschäden, Reparaturen oder unzureichende Wartungs- oder Reinigungsarbeiten sowie durch natürliche Abnutzung durch den Gebrauch verursacht werden.

Weitere Einzelheiten zur Garan können den allgemeinen Geschäftsbedingungen (AGB) entnommen werden.

Diese können Ihnen auf Wunsch per Post oder Mail zugesendet werden.

TOOL FRANCE behält sich das Recht vor, jederzeit Änderungen am Produkt und am Zubehör vorzunehmen.

---

TOOL FRANCE garantit que le/les produit(s) fourni(s) est/sont exempt(s) de défauts matériels et de défauts de fabrication.

Cette garantie ne couvre pas les défauts, dommages et défaillances causés, directement ou indirectement, par l'utilisation incorrecte ou inadéquate, la négligence, les dommages accidentels, la réparation, la maintenance ou le nettoyage incorrects et l'usure normale.

Vous pouvez trouver de plus amples détails sur la garantie dans les conditions générales (CG).

Les CG peuvent être envoyées sur demande par poste ou par e-mail.

TOOL FRANCE se réserve le droit d'effectuer des changements sur le produit et les accessoires à tout moment.

# UK DECLARATION OF CONFORMITY

Edition March 2024

Product:

**MORTISER**

Model:

**719AS**

Brand:

**JET**

Manufacturer or authorized representative:

**TOOL FRANCE**

Unit 1a Stepnell Park

Off Lawford Road

Rugby

CV212UX

United Kingdom

We hereby declare that this product complies with the regulations:

**SUPPLY OF MACHINERY (SAFETY) REGULATIONS 2008**

**ELECTROMAGNETIC COMPATIBILITY REGULATIONS 2016**

Designed in consideration of the standards:

**EN ISO 12100:2010**

**EN 60204-1:2006+A1:2010**

**EN 61000-6-2 : 2005**

**EN 61000-6-4 : 2007+A1:2011**

Responsible for the documentation / Dokumentations-Verantwortung / Responsable de la documentation :



**JÉRÔME GERMAIN**

GENERAL MANAGER

DIRECTEUR GÉNÉRAL

**N° de série / serial number :**

At lisses / Hergestellt in / Fait à Lisses

Date :

**CE-CONFORMITY DECLARATION  
CE-KONFORMITÄTSERKLÄRUNG  
DÉCLARATION DE CONFORMITÉ CE**

Edition March 2024

Product/Produkt/Produit:

Mortiser / Stemmmaschine / Mortaiseuse

**719AS**

Brand/Marke/Marque:

**JET**

Manufacturer or authorized representative/Hersteller oder Bevollmächtigter/Fabricant ou son mandataire:

**TOOL FRANCE**

9 Rue des Pyrénées, 91090 LISSES, France

We hereby declare that this product complies with the regulations  
Wir erklären hiermit, dass dieses Produkt der folgenden Richtlinie entspricht  
Par la présente, nous déclarons que ce produit correspond aux directives suivantes

**2006/42/EC**

Machinery Directive / Maschinenrichtlinie / Directive Machines

**2014/30/EU**

Electromagnetic compatibility / elektromagnetische Verträglichkeit / compatibilité électromagnétique

**2011/65/EU**

RoHS directive / RoHS-Richtlinie / Directive RoHS

designed in consideration of the standards  
und entsprechend folgender zusätzlicher Normen entwickelt wurde  
et été développé dans le respect des normes complémentaires suivantes

**EN ISO 12100:2010**

**EN 60204-1:2006+A1:2010**

**EN 61000-6-2 : 2005**

**EN 61000-6-4 : 2007+A1:2011**

Original instruction manual / Original-Bedienungsanleitung / Notice d'instruction Originale  
Responsible for the documentation / Dokumentations-Verantwortung / Responsable de la documentation :



**JÉRÔME GERMAIN**  
GENERAL MANAGER  
DIRECTEUR GÉNÉRAL

**N° de série / serial number :**

At lisses / Hergestellt in / Fait à Lisses

Date :