

DDS-237-T

PONCEUSE À DOUBLE CYLINDRE



CE

EAN : 7612375702088

Garantie : 2 ans

Gamme : J

DESCRIPTION

- Moteur d'avance à deux vitesses pour l'adaptation à divers types de bois.
- Capot du tambour avec double sorties d'aspiration et tôles directrices.
- Affichage numérique de la profondeur.
- Tambours arrière réglables indépendamment.
- Fonctionne avec des bandes abrasives d'une largeur de 75 mm et 100 mm.
- Livrée avec bande abrasive grain 80, bande abrasive grain 100, volant et deux buses d'aspiration 100mm.

DONNÉES TECHNIQUES

Puissance moteur : 400 V / 5.5 kW

Rouleaux ponçage : 152 x 940 mm

Vitesse de rotation : 1400 tr/min

Vitesse de ponçage : 11.1 m/sec

Largeur bande abrasive : 75 ou 100 mm

Avance réglable continue : 2 ou 3 m/min

Volume d'air à 20 m/sec : 2 x 560 m³/h

Dimensions machine : 1090 x 1420 x 1090 mm

Poids net : 440 kg



Pour plus d'informations, veuillez-vous référer au manuel.

DIMENSIONS

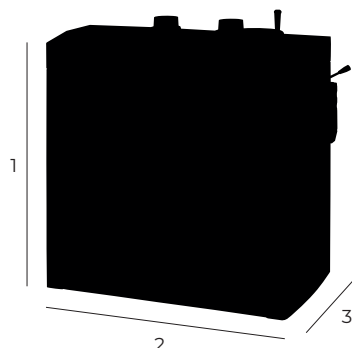

- 1 Hauteur totale : 1090 mm
- 2 Largeur : 1420 mm
- 3 Profondeur : 1090 mm

ACCESSOIRES OPTIONNELS

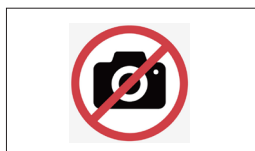

Réf. J-60-0505
Bâton de nettoyage

	RÉF.	DESCRIPTION
	306399.01	Rouleau bande 25m / 75 mm Gr60 16.32PLUS
	306400.01	Rouleau bande 25m / 75 mm Gr80 16.32PLUS
	306401.01	Rouleau bande 25m / 75 mm Gr100 16.32PLUS
	306402.01	Rouleau bande 25m / 75 mm Gr120 16.32PLUS
	306403.01	Rouleau bande 25m / 75 mm Gr150 16.32PLUS
	306404.01	Rouleau bande 25m / 75 mm Gr180 16.32PLUS