

FICHE PRODUIT PERCEUSE FRAISEUSE/

PERCEUSE SUR COLONNE

R40

PERCEUSE SUR COLONNE

Fabrication Européenne

Garantie : 1 an

DESCRIPTIF PRODUIT

- Perceuse précise, silencieuse et fiable.
- Système de transmission soit avec changement de vitesses par poulies (PU) soit en directe par variateur simple (VS), soit par variateur retard (VR), soit par inversion rotation (CI).
- Axe broche de précision avec cône morse en acier trempé.
- Alimentation 380V 3~.
- Colonne rectifiée.



TR: 600 x 345 mm
Table Rectangulaire

== >

PU: réf 3606
VS: réf 3616
VR: réf 3626
CI: réf 3636



PGM: 325 x 325 mm
Table Etau Réversible

== >

PU: réf 3604
VS: réf 3614
VR: réf 3624
CI: réf 3634



TC: 630 x 255 mm
Table Croisée

== >

PU: réf 3608
VS: réf 3618
VR: réf 3628
CI: réf 3638



Photo non contractuelle



R40

CARACTÉRISTIQUES TECHNIQUES

Puissance moteur (V/kW)	380 / 1.1 - 1.84
Perçage sur acier (ø - mm)	40
Taraudage	M24 avec choix de l'option 40002
Attachement cône	CM4
ø colonne (mm)	123
Course du mandrin (mm)	135
Transmission	PU - VS - VR - CI
N. Vitesse	10 - Variable - Variable - 12
N. Tours	100-2200 / 100-1640 / 40-2380 / 64-1720
Poids (kg)	410

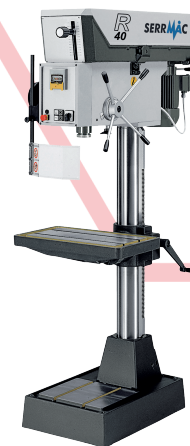

Photo non contractuelle

OPTIONS

Filetage au moyen de téléinverseur 24V	40002	x
Compte-tours digital pour broche uniquement pour (VS) et pour (VR)	40024	x
Descente broche automatique hydropneumatique UR80 - course fourreau broche 105 mm	30019	x
Installation d'éclairage à LED 24V	40022	x
Cuvette de récupération des copeaux et d'égouttement de l'arrosage	5300192	x
Installation d'arrosage outil	30001	x

Autre options, nous consulter. Pour information, les options sont à monter d'origine lors de la fabrication de la perceuse.

TR

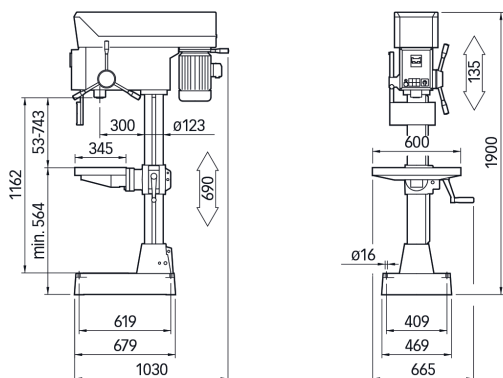

PGM

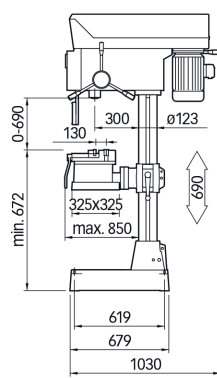

TC

