

RD-1000M

PERCEUSE RADIALE



CE

EAN : 7612375754223

Garantie : 1 an

Gamme : U

DESCRIPTION

- Sa construction lourde vous permet d'assurer une production industrielle intensive.
- Avec décente motorisée et attachement CM4.
- Col de cygne de 200 mm à 1000 mm.
- Livrée avec une rehausse de table rainurée.



DONNÉES TECHNIQUES

Puissance moteur : 400 V / 3 kW
Capacité de perçage : 40 mm
Col de cygne : 200 à 1000 mm
Diamètre de la colonne : 240 mm
Cône de broche : CM4
Course de broche : 250 mm
Plage de vitesses (4) : 70 à 1800 tr/min
Descente automatique : 0.10 à 0.50 mm/tr
Distance broche-table : 1060 mm
Dimensions réhausse de table : 400 x 450 x 400 mm
Dimensions table : 735 x 500 mm
Dimensions de colisage : 2360 x 1730 x 750 mm
Poids de colisage : 1700 kg

Pour plus d'informations, veuillez-vous référer au manuel.

DIMENSIONS

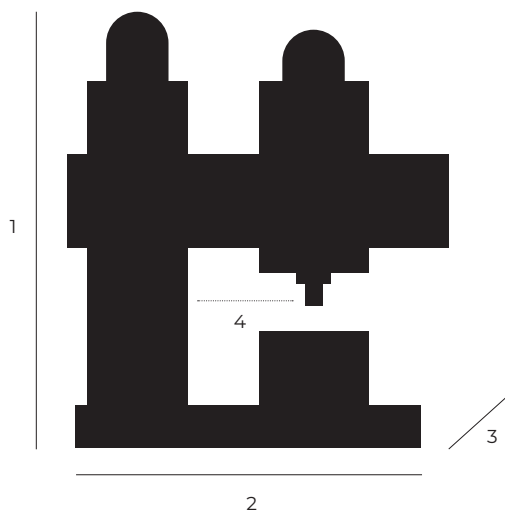

- 1 Hauteur totale : 2360 mm
- 2 Profondeur : 750 mm
- 3 Largeur : 1730 mm
- 4 Col de cygne : 200 à 1000 mm