

TFTE-1M

TABLE ENTRÉE OU SORTIE



FABRIQUÉ
EN FRANCE



EAN : 7612375751895

Garantie : 1 an

Gamme : A

DESCRIPTION

- Système pour l'aménagement ou la sortie de pièces longues et lourdes telles que barres et profilés en acier.
- Montage rapide et simple.
- Équipée de roulements à billes de grande qualité.
- Robustesse assurée grâce à la construction par châssis tubulaire et découpes laser.
- Rouleaux en acier zingué.
- Possibilité d'ajouter des longueurs sans limite ni accessoires supplémentaires.
- Usage universel pour les scies à ruban, les tronçonneuses et autres machines travaillant le métal.
- Pour faire de la TFTE-1M une table de sortie, il vous suffit de prendre la butée **TFTS-BUTEE** et/ou les règles **TFTS-REGLE** en option.

DONNÉES TECHNIQUES

Table 1 mètre.

Diamètre des rouleaux : 60 mm

Longueur : 1000 mm

Nombre de rouleaux : 4

Largeur utile : 365 mm

Hauteur mini/maxi : 800 - 1000 mm

Charge maxi : 700 kg

Pour plus d'informations, veuillez-vous référer au manuel.

DIMENSIONS

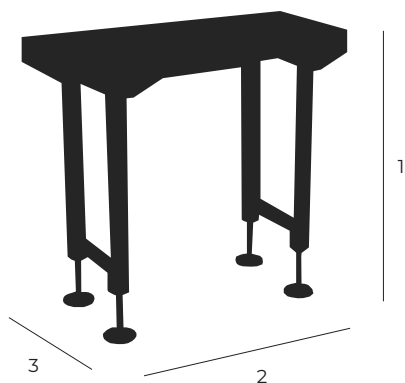

- 1 Hauteur mini/maxi : 800 - 1000 mm
- 2 Longueur : 1000 mm
- 3 Largeur utile : 365 mm

ACCESSOIRES



Réf. TFTA-BUTEE
Butée mobile

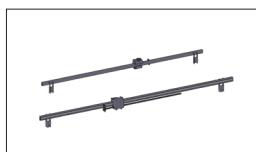

Réf. TFTA-REGLE-1M
Règle 1 mètre



Réf. TFTA-REGLE-2M
Règle 2 mètres



Réf. TFTA-RALLONGE
Rallonge