

160-TON-MH-MC2

MOTORISIERTE PRESSE

PROMAC[®]

EAN : 7612375754377

Garantie : 2 Jahre

Sortiment : I

BESCHREIBUNG

- Beweglicher Zylinder (links-rechts).
- Integrierter Druckmesser.
- Druckregulierung.
- Hydraulikeinheit mit zwei Geschwindigkeiten.
- Höhenverstellbarer Arbeitstisch.
- Joystick zur Steuerung des Kolbens.
- Handpumpe für präzises Pressen.

TECHNISCHE DATEN

Motorleistung: 400 V / 3 kW

Druckkraft: 1570 kN

Umdrehungen pro Minute: 3000

Max. Druck: 255 bar

Max. Kapazität: 160 Tonnen

Kolbenhub: 400 mm

Ölkapazität: 57 dm³

Isolationsschutz: IP54

Arbeitsgeschwindigkeit: 2,40 mm/s

Anfahrgeschwindigkeit: 7,48 mm/s

Rücklaufgeschwindigkeit: 9,35 mm/s

Arbeitsbreite: 1100 mm

Innendurchmesser des Zylinders: 280 mm

Durchmesser der Kolbenstange: 125 mm

Durchmesser des Kolbenkopfs: 160 mm

Abmessungen Maschine: 2200 x 1725 x 935 mm

Nettogewicht: 1195 kg

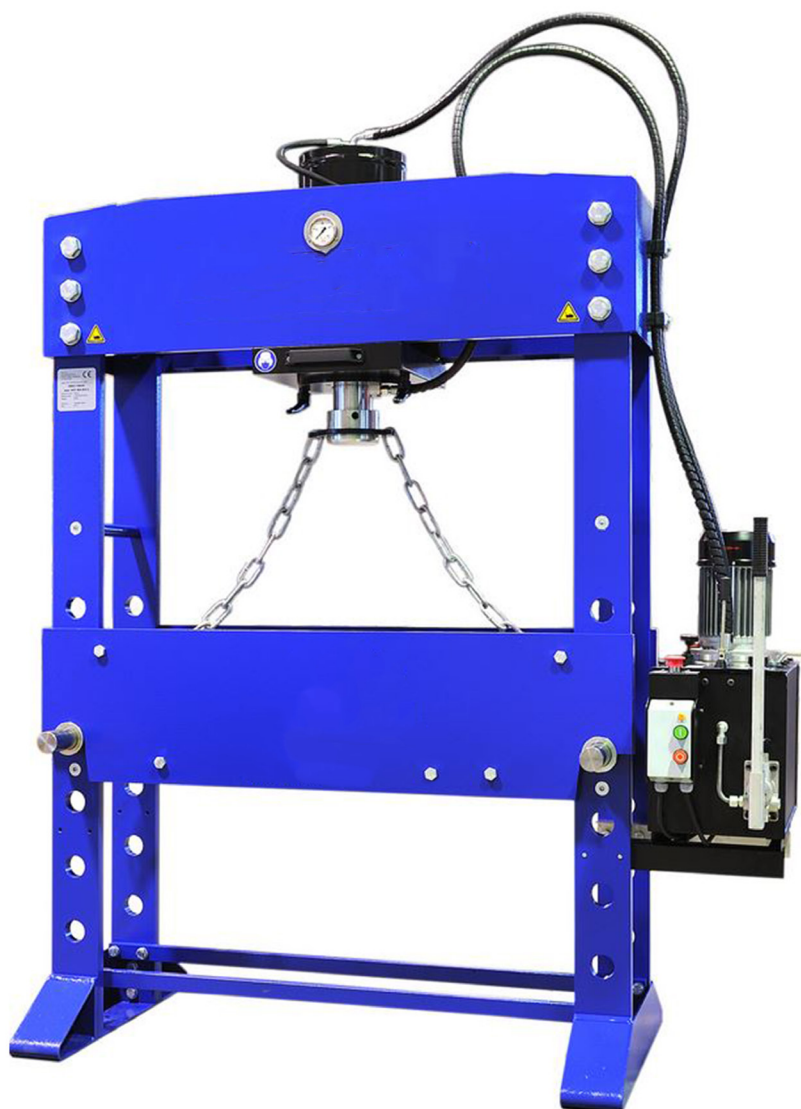

Weitere Informationen finden Sie im Handbuch.

ABMESSUNGEN

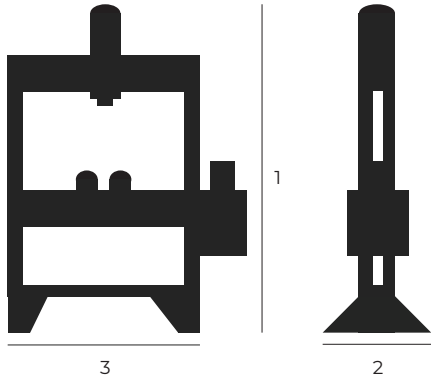

- 1 Gesamthöhe : 2200 mm
- 2 Tiefe : 935 mm
- 3 Breite : 1725 mm