

HSP-50A

PRESSE MANUELLE
PNEUMATIQUE



CE

EAN : 5060473192737

Garantie : 1 an

Gamme : U

DESCRIPTION

- Presse manuelle pneumatique 50 tonnes.
- Composants pneumatiques de qualité industrielle.
- Contrôlable par pédale.
- Le vérin peut être également déplacé de gauche à droite en fonction du travail à effectuer.
- Un régulateur de pression et une jauge sont également fournis en standard.
- Livrée avec son propre jeu de blocks en V.

DONNÉES TECHNIQUES

Capacité maximal : 50 tonnes

Largeur de travail : 724 mm

Course du vérin : 200 mm

Diamètre du vérin : 152 mm

Course du piston : 200 mm

Vérin : Mobile

Dimensions machine : 2110 x 1120 x 610 mm

Poids net : 365 kg

Pour plus d'informations, veuillez-vous référer au manuel.

DIMENSIONS

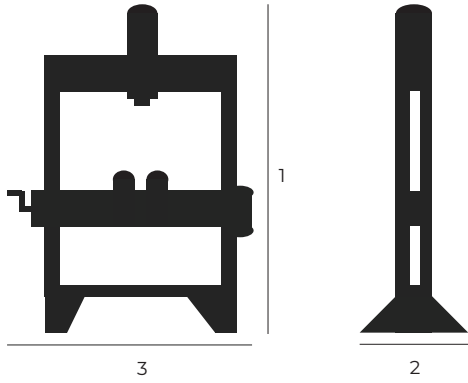

- 1 Hauteur totale : 2110 mm
- 2 Profondeur : 1120 mm
- 3 Largeur : 610 mm